

SPECYFIKACJA TECHNICZNA WYKONANIA I
OBIORU ROBÓT BUDOWLANÝCH
(Kod CPV 45000000-7)

Obiekt: Miejskie Integracyjne Przedszkole nr 14
Adres: 58-500 Jelenia Góra, ul. Junaków 2
/dz. nr 4/2 obręb Cieplice 8/
Zadanie: Remont pomieszczeń poddasza
Inwestor: Miasto Jelenia Góra
Pl. Ratuszowy 58, 58-500 Jelenia Góra

AUTOR:
mgr inż. Jarosław Mikołajczyk

Pątnów Legnicki, wrzesień 2013r.

Zawartość

WYMAGANIA OGÓLNE (Kod CPV 45000000-7)	3
B.01. ROBOTY ROZBIÓRKOWE I PRZYGOTOWAWCZE (Kod CPV 45111100-9)	17
B.09. WYKONANIE TYNKÓW WEWNĘTRZNYCH, OKŁADZINY ŚCIAN (Kod CPV 45410000-4, 45431200-9)	21
B.10. POKRYWANIE PODŁÓG (Kod CPV 45432130-4)	26
B.11. OKŁADZINY Z PŁYT GIPSOWO-KARTONOWYCH (Kod CPV 45410000-4)	33
B.12. ROBOTY MALARSKIE (Kod CPV 45442100-8)	40
B.13. STOLARKA (Kod CPV 45421100-5)	50
E.01. ROBOTY ELEKTRYCZNE (Kod CPV 45331210-1)	54
S.01. INSTALACJA CENTRALNEGO OGRZEWANIA (Kod CPV 45331100-7)	59
S.02. INSTALACJA WODOCIĄGOWO-KANALIZACYJNA, (Kod CPV 45332000-3)	64

PROJEKTOWANIE I NADZÓR W BUDOWNICTWIE
mgr inż. Jarosław Mikołajczyk
59-216 Kunice, Pątnów Legnicki 10A
tel. kom. 502-296-226

SPECYFIKACJA TECHNICZNA WYKONANIA I OBIORU
ROBÓT BUDOWLANYCH
WYMAGANIA OGÓLNE (Kod CPV 45000000-7)

Obiekt: Miejskie Integracyjne Przedszkole nr 14
Adres: 58-500 Jelenia Góra, u. Junaków 2
/dz. nr 4/2 obręb Cieplice 8/
Zadanie: Remont pomieszczeń poddasza
Inwestor: Miasto Jelenia Góra
Pl. Ratuszowy 58, 58-500 Jelenia Góra

AUTOR:
mgr inż. Jarosław Mikołajczyk

Pątnów Legnicki, wrzesień 2013r.

1. CZĘŚĆ OGÓLNA

1.1. Nazwa nadana zamówieniu przez Zamawiającego

Obiekt: Miejskie Integracyjne Przedszkole nr 14
Adres: 58-500 Jelenia Góra, ul. Junaków 2
/dz. nr 4/2 obręb Cieplice 8/
Zadanie: Remont pomieszczeń poddasza
Inwestor: Miasto Jelenia Góra
Pl. Ratuszowy 58, 58-500 Jelenia Góra

1.2. Przedmiot i zakres robót ST

Przedmiotem niniejszej specyfikacji technicznej (ST) są wymagania ogólne dotyczące wykonania i odbioru robót remontowych przedmiotowego budynku.

1.3. Zakres stosowania ST

Specyfikacja techniczna (ST) stanowi podstawę opracowania szczegółowej specyfikacji technicznej (SST) stosowanej jako dokument przetargowy i kontraktowy przy zleceniu i realizacji robót wymienionych w pkt. 1.2.

Odstępstwa od wymagań podanych w niniejszej specyfikacji mogą mieć miejsce tylko w przypadkach małych prostych robót i konstrukcji drugorzędnych o niewielkim znaczeniu, dla których istnieje pewność, że podstawowe wymagania będą spełnione przy zastosowaniu metod wykonania na podstawie doświadczenia i przy przestrzeganiu zasad sztuki budowlanej.

1.4. Określenia podstawowe

Ilekość w ST jest mowa o:

1.1.1. *obiekcie budowlanym* - należy przez to rozumieć:

- a) budynek wraz z instalacjami i urządzeniami technicznymi,
- b) budowlę stanowiącą całość techniczno-użytkową wraz z instalacjami i urządzeniami,
- c) obiekt małej architektury;

1.1.2. *budynku* - należy przez to rozumieć taki obiekt budowlany, który jest trwale związany z gruntem, wydzielony z przestrzeni za pomocą przegród budowlanych oraz posiada fundamenty i dach.

1.1.3. *budynku mieszkalnym jednorodzinny* - należy przez to rozumieć budynek wolno stojący albo budynek o zabudowie bliźniaczej, szeregowej lub grupowej, służący zaspokajaniu potrzeb mieszkaniowych, stanowiący konstrukcyjnie samodzielną całość, w którym dopuszcza się wydzielenie nie więcej niż dwóch lokali mieszkalnych albo jednego lokalu mieszkalnego i lokalu użytkowego o powierzchni całkowitej nieprzekraczającej 30% powierzchni całkowitej budynku.

1.1.4. *budowli* - należy przez to rozumieć każdy obiekt budowlany nie będący budynkiem lub obiektem małej architektury, jak: lotniska, drogi, linie kolejowe, mosty, estakady, tunele, sieci techniczne, wolno stojące maszty antenowe, wolno stojące trwale związane z gruntem urządzenia reklamowe, budowle ziemne, obronne (fortyfikacje),

ochronne, hydrotechniczne, zbiorniki, wolno stojące instalacje przemysłowe lub urządzenia techniczne, oczyszczalnie ścieków, składowiska odpadów, stacje uzdatniania wody, konstrukcje oporowe, nadziemne i podziemne przejścia dla pieszych, sieci uzbrojenia terenu, budowle sportowe, cmentarze, pomniki, a także części budowlane urządzeń technicznych (kotłów, pieców przemysłowych i innych urządzeń) oraz fundamenty pod maszyny i urządzenia, jako odrębne pod względem technicznym części przedmiotów składających się na całość użytkową.

1.1.5. *obiekcie małej architektury* - należy przez to rozumieć niewielkie obiekty, a w szczególności:

- a) kultu religijnego, jak: kapliczki, krzyże przydrożne, figury,
- b) posągi, wodotryski i inne obiekty architektury ogrodowej,
- c) użytkowe służące rekreacji codziennej i utrzymaniu porządku, jak: piaskownice, huśtawki, drabinki, śmietniki.

1.1.6. *tymczasowym obiekcie budowlanym* - należy przez to rozumieć obiekt budowlany przeznaczony do czasowego użytkowania w okresie krótszym od jego trwałości technicznej, przewidziany do przeniesienia w inne miejsce lub rozbiórki, a także obiekt budowlany nie połączony trwale z gruntem, jak: strzelnice, kioski uliczne, pawilony

sprzedaży ulicznej i wystawowe, przekrycia namiotowe i powłoki pneumatyczne, urządzenia rozrywkowe, barakowozy, obiekty kontenerowe.

- 1.1.7. *budowie* - należy przez to rozumieć wykonanie obiektu budowlanego w określonym miejscu, a także odbudowę, rozbudowę, nadbudowę obiektu budowlanego.
- 1.1.8. *robotach budowlanych* - należy przez to rozumieć budowę, a także prace polegające na przebudowie, montażu, remoncie lub rozbiórce obiektu budowlanego.
- 1.1.9. *remoncie* - należy przez to rozumieć wykonywanie w istniejącym obiekcie budowlanym robót budowlanych polegających na odtworzeniu stanu pierwotnego, a nie stanowiących bieżącej konserwacji.
- 1.1.10. *urządzeniach budowlanych* - należy przez to rozumieć urządzenia techniczne związane z obiektem budowlanym zapewniające możliwość użytkowania obiektu zgodnie z jego przeznaczeniem, jak przyłącza i urządzenia instalacyjne, w tym służące oczyszczaniu lub gromadzeniu ścieków, a także przejazdy, ogrodzenia, place postojowe i place pod śmietniki.
- 1111. *terenie budowy* - należy przez to rozumieć przestrzeń, w której prowadzone są roboty budowlane wraz z przestrzenią zajmowaną przez urządzenia zaplecza budowy.
- 1.1.12. *prawie do dysponowania nieruchomością na cele budowlane* - należy przez to rozumieć tytuł prawny wynikający z prawa własności, użytkowania wieczystego, zarządu, ograniczonego prawa rzeczowego albo stosunku zobowiązaniowego, przewidującego uprawnienia do wykonywania robót budowlanych.
- 1.1.13. *pozwoleniu na budowę* - należy przez to rozumieć decyzję administracyjną zezwalającą na rozpoczęcie i prowadzenie budowy lub wykonywanie robót budowlanych innych niż budowa obiektu budowlanego.
- 1.1.14. *dokumentacji budowy* - należy przez to rozumieć pozwolenie na budowę wraz z załączonym projektem budowlanym, dziennik budowy, protokoły odbiorów częściowych i końcowych, w miarę potrzeby, rysunki i opisy służące realizacji obiektu, operaty geodezyjne i książkę obmiarów, a w przypadku realizacji obiektów metodą montażu - także dziennik montażu.
- 1.1.15. *dokumentacji powykonawczej* - należy przez to rozumieć dokumentację budowy z naniesionymi zmianami dokonanymi w toku wykonywania robót oraz geodezyjnymi pomiarami powykonawczymi.
- 1.1.16. *terenie zamkniętym* - należy przez to rozumieć teren zamknięty, o którym mowa w przepisach prawa geodezyjnego i kartograficznego:
 - a) obronności lub bezpieczeństwa państwa, będący w dyspozycji jednostek organizacyjnych podległych Ministrowi Obrony Narodowej, Ministrowi Spraw Wewnętrznych i Administracji oraz Ministrowi Spraw Zagranicznych,
 - b) bezpośredniego wydobywania kopaliny ze złoża, będący w dyspozycji zakładu górniczego.
- 1117. *aprobatie technicznej* - należy przez to rozumieć pozytywną ocenę techniczną wyrobu, stwierdzającą jego przydatność do stosowania w budownictwie.
- 1.1.18. *właściwym organie* - należy przez to rozumieć organ nadzoru architektoniczno-budowlanego lub organ specjalistycznego nadzoru budowlanego, stosownie do ich właściwości określonych w rozdziale 8.
- 1.1.19. *wyrobie budowlanym* - należy przez to rozumieć wyrób w rozumieniu przepisów o ocenie zgodności, wytworzony w celu wbudowania, wmontowania, zainstalowania lub zastosowania w sposób trwały w obiekcie budowlanym, wprowadzany do obrotu jako wyrób pojedynczy lub jako zestaw wyborów do stosowania we wzajemnym połączeniu stanowiącym integralną całość użytkową.
- 1.1.20. *organie samorządu zawodowego* - należy przez to rozumieć organy określone w ustawie z dnia 15 grudnia 2000 r. o samorządach zawodowych architektów, inżynierów budownictwa oraz urbanistów (Dz. U. z 2001 r. Nr 5, poz. 42 z późn. zm.).
- 1.1.21. *obszarze oddziaływania obiektu* - należy przez to rozumieć teren wyznaczony w otoczeniu budowlanym na podstawie przepisów odrębnych, wprowadzających związane z tym obiektem ograniczenia w zagospodarowaniu tego terenu.
- 1.1.22. *opłacie* - należy przez to rozumieć kwotę należności wnoszoną przez zobowiązanego za określone ustawą obowiązkowe kontrole dokonywane przez właściwy organ.

- 1.1.23. *drodze tymczasowej (montażowej)* - należy przez to rozumieć drogę specjalnie przygotowaną przeznaczoną do ruchu pojazdów obsługujących roboty budowlane na czas ich wykonywania, przewidzianą do usunięcia po ich zakończeniu.
- 1.1.24. *dzienniku budowy* - należy przez to rozumieć dziennik wydany przez właściwy organ zgodnie z obowiązującymi przepisami, stanowiący urzędowy dokument przebiegu robót budowlanych oraz zdarzeń i okoliczności zachodzących w czasie wykonywania robót.
- 1.1.25. *kierownika budowy* - osoba wyznaczona przez Wykonawcę robót, upoważniona do kierowania robotami i do występowania w jego imieniu w sprawach realizacji kontraktu, ponosząca ustawową odpowiedzialność za prowadzoną budowę.
- 1.1.26. *rejestrze obmiarów* - należy przez to rozumieć - akceptowaną przez Inspektora nadzoru książkę z ponumerowanymi stronami, służącą do wpisywania przez Wykonawcę obmiaru dokonanych robót w formie wyliczeń, szkiców i ewentualnie dodatkowych załączników. Wpisy w rejestrze obmiarów podlegają potwierdzeniu przez Inspektora nadzoru budowlanego.
- 1.1.27. *laboratorium* - należy przez to rozumieć laboratorium jednostki naukowej, zamawiającego, wykonawcy lub inne laboratorium badawcze zaakceptowane przez Zamawiającego, niezbędne do przeprowadzania niezbędnych badań i prób związanych z oceną jakości stosowanych wyrobów budowlanych oraz rodzajów prowadzonych robót.
- 1.1.28. *materiałach* - należy przez to rozumieć wszelkie materiały naturalne i wytwarzane jak również różne tworzywa i wyroby niezbędne do wykonania robót, zgodnie z dokumentacją projektową i specyfikacjami technicznymi zaakceptowane przez Inspektora nadzoru.
- 1.1.29. *odpowiedniej zgodności* - należy przez to rozumieć zgodność wykonanych robót dopuszczalnymi tolerancjami, a jeśli granice tolerancji nie zostały określone - z przeciętnymi tolerancjami przyjmowanymi zwyczajowo dla danego rodzaju robót budowlanych.
- 1.1.30. *poleceniu Inspektora nadzoru* - należy przez to rozumieć wszelkie polecenia przekazane Wykonawcy przez Inspektora nadzoru w formie pisemnej dotyczące sposobu realizacji robót lub innych spraw związanych z prowadzeniem budowy.
- 1.1.31. *projektancie* - należy przez to rozumieć uprawnioną osobę prawną lub fizyczną będącą autorem dokumentacji projektowej.
- 1.1.32. *rekultywacji* - należy przez to rozumieć roboty mające na celu uporządkowanie i przywrócenie pierwotnych funkcji terenu naruszonego w czasie realizacji budowy lub robót budowlanych.
- 1.1.33. *części obiektu lub etapie wykonania* - należy przez to rozumieć część obiektu budowlanego zdolną do spełniania przewidywanych funkcji techniczno-użytkowych i możliwą do odebrania i przekazania do eksploatacji.
- 1.1.34. *ustaleniach technicznych* - należy przez to rozumieć ustalenia podane w normach, aprobatkach technicznych i szczegółowych specyfikacjach technicznych.
- 1.1.35. *grupach, klasach, kategoriach robót* - należy przez to rozumieć grupy, klasy, kategorie określone w rozporządzeniu nr 2195/2002 z dnia 5 listopada 2002 r. w sprawie Wspólnego Słownika Zamówień (Dz. Urz. L 340 z 16.12.2002 r., z późn. zm.).
- 1.1.36. *inspektorze nadzoru inwestorskiego* - osoba posiadająca odpowiednie wykształcenie techniczne i praktykę zawodową oraz uprawnienia budowlane, wykonująca samodzielne funkcje techniczne w budownictwie, której inwestor powierza nadzór nad budową obiektu budowlanego. Reprezentuje on interesy inwestora na budowie i wykonuje bieżącą kontrolę jakości i ilości wykonanych robót, bierze udział w sprawdzianach i odbiorach robót zakrywanych i zanikających, badaniu i odbiorze instalacji oraz urządzeń technicznych, jak również przy odbiorze gotowego obiektu.
- 1.1.37. *instrukcji technicznej obsługi (eksploatacji)* - opracowana przez projektanta lub dostawcę urządzeń technicznych i maszyn, określająca rodzaje i kolejność lub współzależność czynności obsługi, przeglądów i zabiegów konserwacyjnych, warunkujących ich efektywne i bezpieczne użytkowanie. Instrukcja techniczna obsługi (eksploatacji) jest również składnikiem dokumentacji powykonawczej obiektu budowlanego.
- 1.1.38. *istotnych wymaganiach* - oznaczają wymagania dotyczące bezpieczeństwa, zdrowia i pewnych innych aspektów interesu wspólnego, jakie mają spełniać roboty budowlane.

- 1.1.39. *normach europejskich* - oznaczają normy przyjęte przez Europejski Komitet Standaryzacji (CEN) oraz Europejski Komitet Standaryzacji elektrotechnicznej (CENELEC) jako „standardy europejskie (EN)” lub „dokumenty harmonizacyjne (HD)”, zgodnie z ogólnymi zasadami działania tych organizacji.
- 1.1.40. *przedmiarze robót* - to zestawienie przewidzianych do wykonania robót podstawowych w kolejności technologicznej ich wykonania, ze szczegółowym opisem lub wskazaniem podstaw ustalających szczegółowy opis, oraz wskazanie szczegółowych specyfikacji technicznych wykonania i odbioru robót budowlanych, z wyliczeniem i zestawieniem ilości jednostek przedmiarowych robót podstawowych.
- 1.1.41. *robocie podstawowej* - minimalny zakres prac, które po wykonaniu są możliwe do odebrania pod względem ilości i wymogów jakościowych oraz uwzględniają przyjęty stopień scalenia robót.
- 1.1.42. *Wspólnym Słowniku Zamówień* - jest systemem klasyfikacji produktów, usług i robót budowlanych, stworzonych na potrzeby zamówień publicznych. Składa się ze słownika głównego oraz słownika uzupełniającego. Obowiązuje we wszystkich krajach Unii Europejskiej. Zgodnie z postanowieniami rozporządzenia 2151/2003, stosowanie kodów CPV do określania przedmiotu zamówienia przez zamawiających z ówczesnych Państw Członkowskich UE stało się obowiązkowe z dniem 20 grudnia 2003 r.
- Polskie Prawo zamówień publicznych przewidziało obowiązek stosowania klasyfikacji CPV począwszy od dnia akcesji Polski do UE, tzn. od 1 maja 2004 r.
- 1.1.43. *Zarządzającym realizacją umowy* - jest to osoba prawna lub fizyczna określona w istotnych postanowieniach umowy, zwana dalej zarządzającym, wyznaczona przez zamawiającego, upoważniona do nadzorowania realizacji robót i administrowania umową w zakresie określonym w udzielonym pełnomocnictwie (zarządzający realizacją nie jest obecnie prawnie określony w przepisach).

1.5. Nazwy i kody robót objętych zamówieniem:

1.5.1. Nazwa i kod głównego przedmiotu zamówienia:

Roboty budowlane kod 45000000-7

1.6. Ogólne wymagania dotyczące robót

Wykonawca robót jest odpowiedzialny za jakość ich wykonania oraz za ich zgodność z dokumentacją projektową SST i poleceniami Inspektora nadzoru.

1.6.1. Przekazanie terenu budowy

Zamawiający, w terminie określonym w dokumentach umowy przekazuje Wykonawcy teren budowy wraz ze wszystkimi wymaganymi uzgodnieniami prawnymi i administracyjnymi, podaje lokalizację i współrzędne punktów głównych obiektu oraz reperów, przekazuje dziennik budowy oraz dwa egzemplarze dokumentacji projektowej i dwa komplety SST.

1.6.2. Dokumentacja projektowa

Przekazana dokumentacja projektowa ma zawierać opis, część graficzną i dokumenty, zgodne z wykazem podanym w szczegółowych warunkach umowy, uwzględniającym podział na dokumentację projektową:

- dostarczoną przez Zamawiającego,
- sporządzoną przez Wykonawcę.

1.6.3. Zgodność robót z dokumentacją projektową i SST

Dokumentacja projektowa, SST oraz dodatkowe dokumenty przekazane Wykonawcy przez Inspektora nadzoru stanowią załączniki do umowy, a wymagania wyszczególnione w choćby jednym z nich są obowiązujące dla Wykonawcy tak, jakby zawarte były w całej dokumentacji.

W przypadku rozbieżności w ustaleniach poszczególnych dokumentów obowiązuje kolejność ich ważności wymieniona w „Ogólnych warunkach umowy”.

Wykonawca nie może wykorzystywać błędów lub opuszczeń w dokumentach kontraktowych, a o ich wykryciu winien natychmiast powiadomić Inspektora nadzoru, który dokona odpowiednich zmian i poprawek.

W przypadku stwierdzenia ewentualnych rozbieżności podane na rysunku wielkości liczbowe wymiarów są ważniejsze od odczytu ze skali rysunków.

Wszystkie wykonane roboty i dostarczone materiały mają być zgodne z dokumentacją projektową i SST.

Wielkości określone w dokumentacji projektowej i w SST będą uważane za wartości docelowe, od których dopuszczalne są odchylenia w ramach określonego przedziału tolerancji. Cechy materiałów i elementów budowy muszą być jednorodne i wykazywać zgodność z określonymi wymaganiami, a rozrzuty tych cech nie mogą przekraczać dopuszczalnego przedziału tolerancji.

W przypadku, gdy dostarczane materiały lub wykonane roboty nie będą zgodne z dokumentacją projektową lub SST i mają wpływ na niezadowalającą jakość elementu budowy, to takie materiały zostaną zastąpione innymi, a elementy budowy rozebrane i wykonane ponownie na koszt wykonawcy.

1.6.4. Zabezpieczenie terenu budowy

Wykonawca jest zobowiązany do zabezpieczenia terenu budowy w okresie trwania realizacji kontraktu aż do zakończenia i odbioru ostatecznego robót.

Wykonawca dostarczy, zainstaluje i będzie utrzymywać tymczasowe urządzenia zabezpieczające, w tym: ogrodzenia, poręcze, oświetlenie, sygnały i znaki ostrzegawcze, dozorców, wszelkie inne środki niezbędne do ochrony robót, wygody społeczności i innych.

Koszt zabezpieczenia terenu budowy nie podlega odrębnej zapłacie i przyjmuje się, że jest włączony w cenę umowną.

1.6.5. Ochrona środowiska w czasie wykonywania robót

Wykonawca ma obowiązek znać i stosować w czasie prowadzenia robót wszelkie przepisy dotyczące ochrony środowiska naturalnego.

W okresie trwania budowy i wykonywania robót wykończeniowych Wykonawca będzie podejmować wszelkie konieczne kroki mające na celu stosowanie się do przepisów i norm dotyczących ochrony środowiska na terenie i wokół terenu budowy oraz będzie unikać uszkodzeń lub uciążliwości dla osób lub własności społecznej, a wynikających ze skażenia, hałasu lub innych przyczyn powstałych w następstwie jego sposobu działania.

Stosując się do tych wymagań, Wykonawca będzie miał szczególny wzgląd na:

- 1) lokalizację baz, warsztatów, magazynów, składowisk, ukopów i dróg dojazdowych,
- 2) środki ostrożności i zabezpieczenia przed:
 - a) zanieczyszczeniem zbiorników i cieków wodnych pyłami lub substancjami toksycznymi,
 - b) zanieczyszczeniem powietrza pyłami i gazami,
 - c) możliwością powstania pożaru.

1.6.6. Ochrona przeciwpożarowa

Wykonawca będzie przestrzegać przepisy ochrony przeciwpożarowej.

Wykonawca będzie utrzymywać sprawny sprzęt przeciwpożarowy, wymagany odpowiednimi przepisami, na terenie baz produkcyjnych, w pomieszczeniach biurowych, mieszkalnych i magazynowych oraz w maszynach i pojazdach.

Materiały łatwopalne będą składowane w sposób zgodny z odpowiednimi przepisami i zabezpieczone przed dostępem osób trzecich.

Wykonawca będzie odpowiedzialny za wszelkie straty spowodowane pożarem wywołanym jako rezultat realizacji robót albo przez personel wykonawcy.

1.6.7. Ochrona własności publicznej i prywatnej

Wykonawca odpowiada za ochronę instalacji i urządzeń zlokalizowanych na powierzchni terenu i pod jego poziomem, takie jak rurociągi, kable itp. Wykonawca zapewni właściwe oznaczenie i zabezpieczenie przed uszkodzeniem tych instalacji i urządzeń w czasie trwania budowy.

O fackie przypadkowego uszkodzenia tych instalacji Wykonawca bezzwłocznie powiadomi Inspektora nadzoru i zainteresowanych użytkowników oraz będzie z nimi współpracował, dostarczając wszelkiej pomocy potrzebnej przy dokonywaniu napraw. Wykonawca będzie odpowiadać za wszelkie spowodowane przez jego działania uszkodzenia instalacji na powierzchni ziemi i urządzeń podziemnych wykazanych w dokumentach dostarczonych mu przez Zamawiającego.

1.6.8. Ograniczenie obciążeń osi pojazdów

Wykonawca stosować się będzie do ustawowych ograniczeń obciążenia na oś przy transporcie gruntu, materiałów i wyposażenia na i z terenu robót. Uzyska on wszelkie niezbędne zezwolenia od władz co do przewozu nietypowych wagowo ładunków i w sposób ciągły będzie o każdym takim przewozie powiadamiał Inspektora nadzoru. Pojazdy i ładunki powodujące nadmierne obciążenie osiowe nie będą dopuszczone na świeżo ukończony fragment budowy w obrębie terenu budowy i wykonawca będzie odpowiadał za naprawę wszelkich robót w ten sposób uszkodzonych, zgodnie z poleceniami Inspektora nadzoru.

1.6.9. Bezpieczeństwo i higiena pracy

Podczas realizacji robót wykonawca będzie przestrzegać przepisów dotyczących bezpieczeństwa i higieny pracy.

W szczególności wykonawca ma obowiązek zadbać, aby personel nie wykonywał pracy w warunkach niebezpiecznych, szkodliwych dla zdrowia oraz nie spełniających odpowiednich wymagań sanitarnych.

Wykonawca zapewni i będzie utrzymywał wszelkie urządzenia zabezpieczające, socjalne oraz sprzęt i odpowiednią odzież dla ochrony życia i zdrowia osób zatrudnionych na budowie.

Uznaje się, że wszelkie koszty związane z wypełnieniem wymagań określonych powyżej nie podlegają odrębnej zapłacie i są uwzględnione w cenie umownej.

1.6.10. Ochrona i utrzymanie robót

Wykonawca będzie odpowiedzialny za ochronę robót i za wszelkie materiały i urządzenia używane do robót od daty rozpoczęcia do daty odbioru ostatecznego.

1.6.11. Stosowanie się do prawa i innych przepisów

Wykonawca zobowiązany jest znać wszelkie przepisy wydane przez organy administracji państwowej i samorządowej, które są w jakikolwiek sposób związane z robotami i będzie w pełni odpowiedzialny za przestrzeganie tych praw, przepisów i wytycznych podczas prowadzenia robót. np. rozporządzenie Ministra Infrastruktury z dnia 6 lutego 2003 r. w sprawie bezpieczeństwa i higieny pracy podczas wykonywania robót budowlanych (Dz. U. z dn. 19.03.2003 r. Nr 47, poz. 401) oraz Ministra Pracy i Polityki Socjalnej z dnia 26 września 1997 r. w sprawie ogólnych przepisów bezpieczeństwa i higieny pracy (Dz. U. Nr 169 poz. 1650).

Wykonawca będzie przestrzegać praw patentowych i będzie w pełni odpowiedzialny za wypełnienie wszelkich wymagań prawnych odnośnie wykorzystania opatentowanych urządzeń lub metod i w sposób ciągły będzie informować Inspektora nadzoru o swoich działaniach, przedstawiając kopie zezwoleń i inne odnośne dokumenty.

2. WYMAGANIA DOTYCZĄCE WŁAŚCIWOŚCI WYROBÓW BUDOWLANYCH

2.1. Źródła uzyskania materiałów do elementów konstrukcyjnych

Wykonawca przedstawi Inspektorowi nadzoru szczegółowe informacje dotyczące, zamawiania lub wydobywania materiałów i odpowiednie aprobaty techniczne lub świadectwa badań laboratoryjnych oraz próbki do zatwierdzenia przez Inspektora nadzoru.

Wykonawca zobowiązany jest do prowadzenia ciągłych badań określonych w SST w celu udokumentowania, że materiały uzyskane z dopuszczalnego źródła spełniają wymagania SST w czasie postępu robót.

Pozostałe materiały budowlane powinny spełniać wymagania jakościowe określone Polskimi Normami, aprobatami technicznymi, o których mowa w Szczegółowych Specyfikacjach Technicznych (SST).

2.2. Pozyskiwanie masowych materiałów pochodzenia miejscowego

Wykonawca odpowiada za uzyskanie pozwoleń od właścicieli i odnośnych władz na pozyskanie materiałów z jakichkolwiek złóż miejscowych, włączając w to źródła wskazane przez Zamawiającego i jest zobowiązany dostarczyć Inspektorowi nadzoru wymagane dokumenty przed rozpoczęciem eksploatacji złoża.

Wykonawca przedstawi dokumentację zawierającą raporty z badań terenowych i laboratoryjnych oraz proponowaną przez siebie metodę wydobywania i selekcji do zatwierdzenia Inspektorowi nadzoru.

Wykonawca ponosi odpowiedzialność za spełnienie wymagań ilościowych i jakościowych materiałów z jakiegokolwiek złoża.

Wykonawca poniesie wszystkie koszty, a w tym: opłaty, wynagrodzenia i jakiegokolwiek inne koszty związane z dostarczeniem materiałów do robót, chyba że postanowienia ogólne lub szczegółowe warunków umowy stanowią inaczej.

Wszystkie odpowiednie materiały pozyskane z wykopów na terenie budowy lub z innych miejsc wskazanych w dokumentach umowy będą wykorzystane do robót lub odwiezione na odkład odpowiednio do wymagań umowy lub wskazań Inspektora nadzoru.

Eksploatacja źródeł materiałów będzie zgodna z wszelkimi regulacjami prawnymi obowiązującymi na danym obszarze.

2.3. Materiały nie odpowiadające wymaganiom jakościowym

Materiały nie odpowiadające wymaganiom jakościowym zostaną przez Wykonawcę wywiezione z terenu budowy, bądź złożone w miejscu wskazanym przez Inspektora nadzoru.

Każdy rodzaj robót, w którym znajdują się nie zbadane i nie zaakceptowane materiały, Wykonawca wykonuje na własne ryzyko, licząc się z jego nieprzyjęciem i niezapłaceniem.

2.4. Przechowywanie i składowanie materiałów

Wykonawca zapewni, aby tymczasowo składowane materiały, do czasu gdy będą one potrzebne do robót, były zabezpieczone przed zanieczyszczeniem, zachowały swoją jakość i właściwość do robót i były dostępne do kontroli przez Inspektora nadzoru.

Miejsca czasowego składowania materiałów będą zlokalizowane w obrębie terenu budowy w miejscach uzgodnionych z Inspektorem nadzoru.

2.5. Wariantowe stosowanie materiałów

Jeśli dokumentacja projektowa lub SST przewidują możliwość zastosowania różnych rodzajów materiałów do wykonywania poszczególnych elementów robót Wykonawca powiadomi Inspektora nadzoru o zamiarze zastosowania konkretnego rodzaju materiału. Wybrany i zaakceptowany rodzaj materiału nie może być później zamieniany bez zgody Inspektora nadzoru.

3. WYMAGANIA DOTYCZĄCE SPRZĘTU I MASZYN DO WYKONYWANIA ROBÓT BUDOWLANYCH

Wykonawca jest zobowiązany do używania jedynie takiego sprzętu, który nie spowoduje niekorzystnego wpływu na jakość wykonywanych robót. Sprzęt używany do robót powinien być zgodny z ofertą Wykonawcy i powinien odpowiadać pod względem typów i ilości wskazaniom zawartym w SST, programie zapewnienia jakości lub projekcie organizacji robót, zaakceptowanym przez Inspektora nadzoru.

Liczba i wydajność sprzętu będzie gwarantować przeprowadzenie robót, zgodnie z zasadami określonymi w dokumentacji projektowej, SST i wskazaniach Inspektora nadzoru w terminie przewidzianym umową.

Sprzęt będący własnością Wykonawcy lub wynajęty do wykonania robót ma być utrzymywany w dobrym stanie i gotowości do pracy. Będzie spełniał normy ochrony środowiska i przepisy dotyczące jego użytkowania.

Wykonawca dostarczy Inspektorowi nadzoru kopie dokumentów potwierdzających dopuszczenie sprzętu do użytkowania, tam gdzie jest to wymagane przepisami.

Jeżeli dokumentacja projektowa lub SST przewidują możliwość wariantowego użycia sprzętu przy wykonywanych robotach, wykonawca powiadomi Inspektora nadzoru o swoim zamiarze wyboru i uzyska jego akceptację przed użyciem sprzętu. Wybrany sprzęt, po akceptacji Inspektora nadzoru, nie może być później zmieniany bez jego zgody.

4. WYMAGANIA DOTYCZĄCE ŚRODKÓW TRANSPORTU

4.1. Ogólne wymagania dotyczące transportu

Wykonawca jest zobowiązany do stosowania jedynie takich środków transportu, które nie wpłyną niekorzystnie na jakość wykonywanych robót i właściwości przewożonych materiałów.

Liczba środków transportu będzie zapewniać prowadzenie robót zgodnie z zasadami określonymi w dokumentacji projektowej, SST i wskazaniach Inspektora nadzoru w terminie przewidzianym w umowie.

4.2. Wymagania dotyczące przewozu po drogach publicznych

Przy ruchu na drogach publicznych pojazdy będą spełniać wymagania dotyczące przepisów ruchu drogowego w odniesieniu do dopuszczalnych obciążeń na osie i innych parametrów technicznych. Środki transportu nie odpowiadające warunkom dopuszczalnych obciążeń na osie mogą być dopuszczone przez właściwy zarząd drogi pod warunkiem przywrócenia stanu pierwotnego użytkowanych odcinków dróg na koszt Wykonawcy.

Wykonawca będzie usuwać na bieżąco, na własny koszt, wszelkie zanieczyszczenia spowodowane jego pojazdami na

drogach publicznych oraz dojazdach do terenu budowy.

5. WYMAGANIA DOTYCZĄCE WYKONANIE ROBÓT BUDOWLANYCH

5.1. Przed rozpoczęciem robót wykonawca opracuje:

- projekt zagospodarowania placu budowy, który powinien składać się z części opisowej i graficznej,
- plan bezpieczeństwa i ochrony zdrowia (plan bioz),
- projekt organizacji budowy,
- projekt technologii i organizacji montażu (dla obiektów prefabrykowanych lub elementów konstrukcyjnych o większych gabarytach lub masie).

5.2. Wykonawca jest odpowiedzialny za prowadzenie robót zgodnie z umową lub kontraktem oraz za jakość zastosowanych materiałów i wykonywanych robót, za ich zgodność z dokumentacją projektową, wymaganiami SST, PZJ, projektu, projektem organizacji robót oraz poleceniami Inspektora nadzoru.

5.2.1. Wykonawca ponosi odpowiedzialność za pełną obsługę geodezyjną przy wykonywaniu wszystkich elementów robót określonych w dokumentacji projektowej lub przekazanych na piśmie przez Inspektora nadzoru.

5.2.2. Następstwa jakiegokolwiek błędu spowodowanego przez Wykonawcę w wytyczeniu i wykonywaniu robót zostaną jeśli wymagać tego będzie Inspektor nadzoru, poprawione przez Wykonawcę na własny koszt.

5.2.3. Decyzje Inspektora nadzoru dotyczące akceptacji lub odrzucenia materiałów i elementów robót będą oparte na wymaganiach sformułowanych w dokumentach umowy, dokumentacji projektowej i w SST, a także w normach i wytycznych.

5.2.4. Polecenia Inspektora nadzoru dotyczące realizacji robót będą wykonywane przez Wykonawcę nie później niż w czasie przez niego wyznaczonym, pod groźbą wstrzymania robót. Skutki finansowe z tytułu wstrzymania robót w takiej sytuacji ponosi Wykonawca.

6. KONTROLA, BADANIA ORAZ ODBIÓR WYROBÓW I ROBÓT BUDOWLANYCH

6.1. Program zapewnienia jakości

Do obowiązków Wykonawcy należy opracowanie i przedstawienie do zaakceptowania przez Inspektora nadzoru programu zapewnienia jakości (PZJ), w którym przedstawi on zamierzony sposób wykonania robót, możliwości techniczne, kadrowe i organizacyjne gwarantujące wykonanie robót zgodnie z dokumentacją projektową SST.

Program zapewnienia jakości winien zawierać: organizację wykonania robót, tym termin i sposób prowadzenia robót, organizację ruchu na budowie wraz z oznakowaniem robót, plan bezpieczeństwa i ochrony zdrowia, wykaz zespołów roboczych, ich kwalifikacje i przygotowanie praktyczne, wykaz osób odpowiedzialnych za jakość i terminowość wykonania poszczególnych elementów robót, system (sposób i procedurę) proponowanej kontroli i sterowania jakością wykonywanych robót, wyposażenie w sprzęt i urządzenia do pomiarów i kontroli (opis laboratorium własnego lub laboratorium, któremu Wykonawca zamierza zlecić prowadzenie badań), sposób oraz formę gromadzenia wyników badań laboratoryjnych, zapis pomiarów, a także wyciąganych wniosków i zastosowanych korekt w procesie technologicznym, proponowany sposób i formę przekazywania tych informacji Inspektorowi nadzoru, wykaz maszyn i urządzeń stosowanych na budowie z ich parametrami technicznymi oraz wyposażeniem w mechanizmy do sterowania i urządzenia pomiarowo-kontrolne, rodzaje i ilość środków transportu oraz urządzeń do magazynowania i załadunku materiałów, spoiw, lepiszczy, kruszyw itp., sposób i procedurę pomiarów i badań (rodzaj i częstotliwość, pobieranie próbek, legalizacja i sprawdzanie urządzeń itp.) prowadzonych podczas dostaw materiałów, wytwarzania mieszanek i wykonywania poszczególnych elementów robót.

6.2. Zasady kontroli jakości robót

Wykonawca jest odpowiedzialny za pełną kontrolę jakości robót i stosowanych materiałów. Wykonawca zapewni odpowiedni system kontroli, włączając w to personel, laboratorium, sprzęt, zaopatrzenie i wszystkie urządzenia niezbędne do pobierania próbek i badań materiałów oraz robót.

Wykonawca będzie przeprowadzać pomiary i badania materiałów oraz robót z częstotliwością zapewniającą stwierdzenie, że roboty wykonano zgodnie z wymaganiami zawartymi w dokumentacji projektowej i SST.

Minimalne wymagania co do zakresu badań i ich częstotliwości są określone w SST. W przypadku, gdy nie zostały one tam określone, Inspektor nadzoru ustali jaki zakres kontroli jest konieczny, aby zapewnić wykonanie robót zgodnie z umową.

Inspektor nadzoru będzie mieć nieograniczony dostęp do pomieszczeń laboratoryjnych Wykonawcy w celu ich inspekcji.

Inspektor nadzoru będzie przekazywać Wykonawcy pisemne informacje o jakichkolwiek niedociągnięciach dotyczących urządzeń laboratoryjnych, sprzętu, zaopatrzenia laboratorium, pracy personelu lub metod badawczych. Jeżeli niedociągnięcia te będą tak poważne, że mogą wpłynąć ujemnie na wyniki badań, Inspektor nadzoru natychmiast wstrzyma użycie do robót badanych materiałów i dopuści je do użytku dopiero wtedy, gdy niedociągnięcia w pracy laboratorium Wykonawcy zostaną usunięte i stwierdzona zostanie odpowiednia jakość tych materiałów.

Wszystkie koszty związane z organizowaniem i prowadzeniem badań materiałów i robót ponosi Wykonawca.

6.3. Pobieranie próbek

Próbki będą pobierane losowo. Zaleca się stosowanie statystycznych metod pobierania próbek, opartych na zasadzie, że wszystkie jednostkowe elementy produkcji mogą być z jednakowym prawdopodobieństwem wytypowane do badań.

Inspektor nadzoru będzie mieć zapewnioną możliwość udziału w pobieraniu próbek. Na zlecenie Inspektora nadzoru Wykonawca będzie przeprowadzać dodatkowe badania tych materiałów, które budzą wątpliwości co do jakości, o ile kwestionowane materiały nie zostaną przez Wykonawcę usunięte lub ulepszone z własnej woli. Koszty tych dodatkowych badań pokrywa Wykonawca tylko w przypadku stwierdzenia usterek; w przeciwnym przypadku koszty te pokrywa Zamawiający.

Pojemniki do pobierania próbek będą dostarczone przez Wykonawcę i zatwierdzone przez Inspektora nadzoru. Próbki dostarczone przez Wykonawcę do badań będą odpowiednio opisane i oznakowane, w sposób zaakceptowany przez Inspektora nadzoru.

6.4. Badania i pomiary

Wszystkie badania i pomiary będą przeprowadzone zgodnie z wymaganiami norm. W przypadku, gdy normy nie obejmują jakiegokolwiek badania wymaganego w SST, stosować można wytyczne krajowe, albo inne procedury, zaakceptowane przez Inspektora nadzoru.

Przed przystąpieniem do pomiarów lub badań, Wykonawca powiadomi Inspektora nadzoru o rodzaju, miejscu i terminie pomiaru lub badania. Po wykonaniu pomiaru lub badania, Wykonawca przedstawi na piśmie ich wyniki do akceptacji Inspektora nadzoru.

6.5. Raporty z badań

Wykonawca będzie przekazywać Inspektorowi nadzoru kopie raportów z wynikami badań jak najszybciej, nie później jednak niż w terminie określonym w programie zapewnienia jakości.

Wyniki badań (kopie) będą przekazywane Inspektorowi nadzoru na formularzach według dostarczonego przez niego wzoru lub innych, przez niego zaakceptowanych.

6.6. Badania prowadzone przez Inspektora nadzoru

Dla celów kontroli jakości i zatwierdzenia, Inspektor nadzoru uprawniony jest do dokonywania kontroli, pobierania próbek i badania materiałów u źródła ich wytwarzania. Do umożliwienia jemu kontroli zapewniona będzie wszelka potrzebna do tego pomoc ze strony Wykonawcy i producenta materiałów.

Inspektor nadzoru, po uprzedniej weryfikacji systemu kontroli robót prowadzonego przez Wykonawcę, będzie oceniać zgodność materiałów i robót z wymaganiami SST na podstawie wyników badań dostarczonych przez Wykonawcę.

Inspektor nadzoru może pobierać próbki materiałów i prowadzić badania niezależnie od Wykonawcy, na swój koszt. Jeżeli wyniki tych badań wykażą, że raporty Wykonawcy są niewiarygodne, to Inspektor nadzoru poleci Wykonawcy lub zleci niezależnemu laboratorium przeprowadzenie powtórnych lub dodatkowych badań, albo oprze się wyłącznie na własnych badaniach przy ocenie zgodności materiałów i robót z dokumentacją projektową i SST. W takim przypadku, całkowite koszty powtórnych lub dodatkowych badań i pobierania próbek poniesione zostaną przez Wykonawcę.

6.7. Certyfikaty i deklaracje

Inspektor nadzoru może dopuścić do użycia tylko te wyroby i materiały, które:

1. posiadają certyfikat na znak bezpieczeństwa wykazujący, że zapewniono zgodność z kryteriami technicznymi określonymi na podstawie Polskich Norm, aprobat technicznych oraz właściwych przepisów i informacji o ich istnieniu zgodnie z rozporządzeniem MSWiA z 1998 r. (Dz. U. 99/98),,
2. posiadają deklarację zgodności lub certyfikat zgodności z:
3. Polską Normą lub
4. aprobatą techniczną w przypadku wyrobów, dla których nie ustanowiono Polskiej Normy, jeżeli nie są objęte certyfikacją określoną w pkt. 1 i które spełniają wymogi SST.
5. znajdują się w wykazie wyrobów, o którym mowa w rozporządzeniu MSWiA z 1998 r. (Dz. U. 98/99).

W przypadku materiałów, dla których ww. dokumenty są wymagane przez SST, każda ich partia dostarczona do robót będzie posiadać te dokumenty, określające w sposób jedno-znaczny jej cechy.

Jakiegokolwiek materiały, które nie spełniają tych wymagań będą odrzucone.

6.8. Dokumenty budowy

[1] Dziennik budowy

Dziennik budowy jest wymaganym dokumentem urzędowym obowiązującym Zamawiającego i Wykonawcę w okresie od przekazania wykonawcy terenu budowy do końca okresu gwarancyjnego. Prowadzenie dziennika budowy zgodnie z § 45 ustawy Prawo budowlane spoczywa na kierowniku budowy.

Zapisy w dzienniku budowy będą dokonywane na bieżąco i będą dotyczyć przebiegu robót, stanu bezpieczeństwa ludzi i mienia oraz technicznej strony budowy.

Zapisy będą czytelne, dokonane trwałą techniką w porządku chronologicznym, bezpośrednio jeden pod drugim, bez przerw.

Załączone do dziennika budowy protokoły i inne dokumenty będą oznaczone kolejnym numerem załącznika i opatrzone datą i podpisem Wykonawcy i Inspektora nadzoru.

Do dziennika budowy należy wpisywać w szczególności:

- datę przekazania Wykonawcy terenu budowy,
- datę przekazania przez Zamawiającego dokumentacji projektowej,
- uzgodnienie przez Inspektora nadzoru programu zapewnienia jakości i harmonogramów robót,
- terminy rozpoczęcia i zakończenia poszczególnych elementów robót,
- przebieg robót, trudności i przeszkody w ich prowadzeniu, okresy i przyczyny przerw w robotach,
- uwagi i polecenia Inspektora nadzoru,
- daty zarządzenia wstrzymania robót, z podaniem powodu,
- zgłoszenia i daty odbiorów robót zanikających i ulegających zakryciu, częściowych i ostatecznych odbiorów robót,
- wyjaśnienia, uwagi i propozycje Wykonawcy,
- stan pogody i temperaturę powietrza w okresie wykonywania robót podlegających ograniczeniom lub wymaganiom w związku z warunkami klimatycznymi,
- zgodność rzeczywistych warunków geotechnicznych z ich opisem w dokumentacji projektowej,
- dane dotyczące czynności geodezyjnych (pomiarowych) dokonywanych przed i w trakcie wykonywania robót,
- dane dotyczące sposobu wykonywania zabezpieczenia robót,
- dane dotyczące jakości materiałów, pobierania próbek oraz wyniki przeprowadzonych badań z podaniem kto je przeprowadzał,
- wyniki prób poszczególnych elementów budowli z podaniem kto je przeprowadzał,
- inne istotne informacje o przebiegu robót.

Propozycje, uwagi i wyjaśnienia Wykonawcy, wpisane do dziennika budowy będą przedłożone Inspektorowi nadzoru do ustosunkowania się.

Decyzje Inspektora nadzoru wpisane do dziennika budowy Wykonawca podpisuje z zaznaczeniem ich przyjęcia lub

zajęciem stanowiska.

Wpis projektanta do dziennika budowy obliuguje Inspektora nadzoru do ustosunkowania się. Projektant nie jest jednak stroną umowy i nie ma uprawnień do wydawania poleceń Wykonawcy robót.

[2] Pozostałe dokumenty budowy

Do dokumentów budowy zalicza się, oprócz wymienionych w punktach [1]-[3], następujące dokumenty:

- a) protokoły przekazania terenu budowy,
- b) umowy cywilnoprawne z osobami trzecimi,
- c) protokoły odbioru robót,
- d) protokoły z narad i ustaleń,
- e) plan bezpieczeństwa i ochrony zdrowia.

[3] Przechowywanie dokumentów budowy

Dokumenty budowy będą przechowywane na terenie budowy w miejscu odpowiednio zabezpieczonym.

Zaginięcie któregokolwiek z dokumentów budowy spowoduje jego natychmiastowe odtworzenie w formie przewidzianej prawem.

Wszelkie dokumenty budowy będą zawsze dostępne dla Inspektora nadzoru i przedstawiane do wglądu na życzenie Zamawiającego.

7. WYMAGANIA DOTYCZĄCE PRZEDMIARU I OBMIARU ROBÓT

Nie będą prowadzone obmiary robót.

8. ODBIORY ROBÓT BUDOWLANYCH

8.1. Rodzaje odbiorów robót

W zależności od ustaleń odpowiednich SST, roboty podlegają następującym odbiorom:

- a) odbiorowi robót zanikających i ulegających zakryciu,
- b) odbiorowi przewodów kominowych, instalacji i urządzeń technicznych,
- c) odbiorowi częściowemu,
- d) odbiorowi ostatecznemu (końcowemu),
- e) odbiorowi po upływie okresu rękojmi
- f) odbiorowi pogwarancyjnemu po upływie okresu gwarancji.

8.2. Odbiór robót zanikających i ulegających zakryciu

Odbiór robót zanikających i ulegających zakryciu polega na finalnej ocenie jakości wykonywanych robót oraz ilości tych robót, które w dalszym procesie realizacji ulegną zakryciu.

Odbiór robót zanikających i ulegających zakryciu będzie dokonany w czasie umożliwiającym wykonanie ewentualnych korekt i poprawek bez hamowania ogólnego postępu robót. Odbioru tego dokonuje Inspektor nadzoru.

Gotowość danej części robót do odbioru zgłasza wykonawca wpisem do dziennika budowy i jednoczesnym powiadomieniem Inspektora nadzoru. Odbiór będzie przeprowadzony niezwłocznie, nie później jednak niż w ciągu 3 dni od daty zgłoszenia wpisem do dziennika budowy i powiadomienia o tym fakcie Inspektora nadzoru.

Jakość i ilość robót ulegających zakryciu ocenia Inspektor nadzoru na podstawie dokumentów zawierających komplet wyników badań laboratoryjnych i w oparciu o przeprowadzone pomiary, w konfrontacji z dokumentacją projektową SST i uprzednimi ustaleniami.

8.3. Odbiór częściowy

Odbiór częściowy polega na ocenie ilości i jakości wykonanych części robót. Odbioru częściowego robót dokonuje się dla zakresu robót określonego w dokumentach umownych wg zasad jak przy odbiorze ostatecznym robót. Odbioru robót dokonuje Inspektor nadzoru.

8.4. Odbiór ostateczny (końcowy)

8.4.1. Zasady odbioru ostatecznego robót

Odbiór ostateczny polega na finalnej ocenie rzeczywistego wykonania robót w odniesieniu do zakresu (ilości) oraz jakości.

Całkowite zakończenie robót oraz gotowość do odbioru ostatecznego będzie stwierdzona przez Wykonawcę wpisem do dziennika budowy.

Odbiór ostateczny robót nastąpi w terminie ustalonym w dokumentach umowy, licząc od dnia potwierdzenia przez Inspektora nadzoru zakończenia robót i przyjęcia dokumentów, o których mowa w punkcie 8.4.2.

Odbioru ostatecznego robót dokona komisja wyznaczona przez Zamawiającego w obecności Inspektora nadzoru i Wykonawcy. Komisja odbierająca roboty dokona ich oceny jakościowej na podstawie przedłożonych dokumentów, wyników badań i pomiarów, ocenie wizualnej oraz zgodności wykonania robót z dokumentacją projektową i SST.

W toku odbioru ostatecznego robót, komisja zapozna się z realizacją ustaleń przyjętych w trakcie odbiorów robót zanikających i ulegających zakryciu oraz odbiorów częściowych, zwłaszcza w zakresie wykonania robót uzupełniających i robót poprawkowych.

W przypadkach nie wykonania wyznaczonych robót poprawkowych lub robót uzupełniających w poszczególnych elementach konstrukcyjnych i wykończeniowych, komisja przerwie swoje czynności i ustali nowy termin odbioru ostatecznego.

W przypadku stwierdzenia przez komisję, że jakość wykonywanych robót w poszczególnych asortymentach nieznacznie odbiega od wymaganej dokumentacją projektową i SST z uwzględnieniem tolerancji i nie ma większego wpływu na cechy eksploatacyjne obiektu, komisja oceni pomniejszoną wartość wykonywanych robót w stosunku do wymagań przyjętych w dokumentach umowy.

8.4.2. Dokumenty do odbioru ostatecznego (końcowe)

Podstawowym dokumentem jest protokół odbioru ostatecznego robót, sporządzony wg wzoru ustalonego przez Zamawiającego.

Do odbioru ostatecznego Wykonawca jest zobowiązany przygotować następujące dokumenty:

1. dokumentację powykonawczą tj. dokumentację budowy z naniesionymi zmianami dokonanymi w toku wykonania robót oraz geodezyjnymi pomiarami powykonawczymi,
2. szczegółowe specyfikacje techniczne (podstawowe z dokumentów umowy i ew. uzupełniające lub zamienne),
3. protokoły odbiorów robót ulegających zakryciu i zanikających,
4. protokoły odbiorów częściowych,
5. recepty i ustalenia technologiczne,
6. dzienniki budowy i książki obmiarów (oryginały),
7. wyniki pomiarów kontrolnych oraz badań i oznaczeń laboratoryjnych, zgodne z SST i programem zapewnienia jakości (PZJ),
8. deklaracje zgodności lub certyfikaty zgodności wbudowanych materiałów, certyfikaty na znak bezpieczeństwa zgodnie z SST i programem zabezpieczenia jakości (PZJ),
9. kopię mapy zasadniczej powstałej w wyniku geodezyjnej inwentaryzacji powykonawczej.

W przypadku, gdy wg komisji, roboty pod względem przygotowania dokumentacyjnego nie będą gotowe do odbioru ostatecznego, komisja w porozumieniu z Wykonawcą wyznaczy ponowny termin odbioru ostatecznego robót.

Wszystkie zarządzone przez komisję roboty poprawkowe lub uzupełniające będą zestawione wg wzoru ustalonego przez Zamawiającego.

Termin wykonania robót poprawkowych i robót uzupełniających wyznaczy komisja i stwierdzi ich wykonanie.

8.5. Odbiór pogwarancyjny po upływie okresu rękojmi i gwarancji

Odbiór pogwarancyjny po upływie okresu rękojmi i gwarancji polega na ocenie wykonanych robót związanych z usunięciem wad, które ujawnią się w okresie rękojmi i gwarancji/gwarancyjnym i rękojmi.

Odbiór po upływie okresu rękojmi i gwarancji pogwarancyjny będzie dokonany na podstawie oceny wizualnej obiektu z uwzględnieniem zasad opisanych w punkcie 8.4. „Odbiór ostateczny robót(końcowy) robót”.

9. ROZLICZANIE ROBÓT

Wynagrodzenie za roboty będzie miało formę ryczałtu.

Zasady rozliczenia i płatności za wykonane roboty określone będą w umowie.

10. DOKUMENTY ODNIESIENIA

10.1 Ustawy

- Ustawa z dnia 7 lipca 1994 r. - Prawo budowlane (jednolity tekst Dz. U. z 2003 r. Nr 207, poz. 2016 z późn. zm.).
- Ustawa z dnia 29 stycznia 2004 r. - Prawo zamówień publicznych (Dz. U. Nr 19, poz. 177).
- Ustawa z dnia 16 kwietnia 2004 r. - o wyborach budowlanych (Dz. U. Nr 92, poz. 881).
- Ustawa z dnia 24 sierpnia 1991 r. - o ochronie przeciwpożarowej (jednolity tekst Dz. U. z 2002 r. Nr 147, poz. 1229).
- Ustawa z dnia 21 grudnia 2004 r. - o dozorcze technicznym (Dz. U. Nr 122, poz. 1321 z późn. zm.).
- Ustawa z dnia 27 kwietnia 2001 r. - Prawo ochrony środowiska (Dz. U. Nr 62, poz. 627 z późn. zm.).
- Ustawa z dnia 21 marca 1985 r. - o drogach publicznych (jednolity tekst Dz. U. z 2004 r. Nr 204, poz. 2086).

10.2. Rozporządzenia

- Rozporządzenie Ministra Infrastruktury z dnia 2 grudnia 2002 r. - w sprawie systemów oceny zgodności wyrobów budowlanych oraz sposobu ich oznaczania znakowaniem CE (Dz. U. Nr 209, poz. 1779).
- Rozporządzenie Ministra Infrastruktury z dnia 2 grudnia 2002 r. - w sprawie określenia polskich jednostek organizacyjnych upoważnionych do wydawania europejskich aprobat technicznych, zakresu i formy aprobat oraz trybu ich udzielania, uchylania lub zmiany (Dz. U. Nr 209, poz. 1780).
- Rozporządzenie Ministra Pracy i Polityki Społecznej z dnia 26 września 1997 r. - w sprawie ogólnych przepisów bezpieczeństwa i higieny pracy (Dz. U. Nr 169, poz. 1650).
- Rozporządzenie Ministra Infrastruktury z dnia 6 lutego 2003 r. - w sprawie bezpieczeństwa i higieny pracy podczas wykonywania robót budowlanych (Dz. U. Nr 47, poz. 401).
- Rozporządzenie Ministra Infrastruktury z dnia 23 czerwca 2003 r. - w sprawie informacji dotyczącej bezpieczeństwa i ochrony zdrowia oraz planu bezpieczeństwa i ochrony zdrowia (Dz. U. Nr 120, poz. 1126).
- Rozporządzenie Ministra Infrastruktury z dnia 2 września 2004 r. - w sprawie szczegółowego zakresu i formy dokumentacji projektowej, specyfikacji technicznych wykonania i odbioru robót budowlanych oraz programu funkcjonalno-użytkowego (Dz. U. Nr 202, poz. 2072).
- Rozporządzenie Ministra Infrastruktury z dnia 11 sierpnia 2004 r. - w sprawie sposobów deklarowania wyrobów budowlanych oraz sposobu znakowania ich znakiem budowlanym (Dz. U. Nr 198, poz. 2041).
- Rozporządzenie Ministra Infrastruktury z dnia 27 sierpnia 2004 r. - zmieniające rozporządzenie w sprawie dziennika budowy, montażu i rozbiórki, tablicy informacyjnej oraz ogłoszenia zamawiającego dane dotyczące bezpieczeństwa pracy i ochrony zdrowia (Dz. U. Nr 198, poz. 2042).

10.3. Inne dokumenty i instrukcje

- Warunki techniczne wykonania i odbioru robót budowlano-montażowych, (tom I, II, III, IV, V) Arkady, Warszawa 1989-1990.
- Warunki techniczne wykonania i odbioru robót budowlanych. Instytut Techniki Budowlanej, Warszawa 2003.
- Warunki techniczne wykonania i odbioru sieci i instalacji, Centralny Ośrodek Badawczo-Rozwojowy Techniki Instalacyjnej INSTAL, Warszawa, 2001.

PROJEKTOWANIE I NADZÓR W BUDOWNICTWIE
mgr inż. Jarosław Mikołajczyk
59-216 Kunice, Pątnów Legnicki 10A
tel. kom. 502-296-226

SZCZEGÓŁOWA SPECYFIKACJA TECHNICZNA
WYKONANIA I OBIORU ROBÓT BUDOWLANYCH

**B.01. ROBOTY ROZBIÓRKOWE I
PRZYGOTOWAWCZE (Kod CPV 45111100-9)**

Obiekt: Miejskie Integracyjne Przedszkole nr 14
Adres: 58-500 Jelenia Góra, ul. Junaków 2
/dz. nr 4/2 obręb Cieplice 8/
Zadanie: Remont pomieszczeń poddasza
Inwestor: Miasto Jelenia Góra
Pl. Ratuszowy 58, 58-500 Jelenia Góra

AUTOR:
mgr inż. Jarosław Mikołajczyk

Pątnów Legnicki, wrzesień 2013r

1. CZĘŚĆ OGÓLNA

1.1. Nazwa nadana zamówieniu przez Zamawiającego

Obiekt: Miejskie Integracyjne Przedszkole nr 14
Adres: 58-500 Jelenia Góra, ul. Junaków 2
/dz. nr 4/2 obręb Cieplice 8/
Zadanie: Remont pomieszczeń poddasza
Inwestor: Miasto Jelenia Góra
Pl. Ratuszowy 58, 58-500 Jelenia Góra

1.2. Przedmiot SST

Przedmiotem niniejszej szczegółowej specyfikacji technicznej są wymagania dotyczące wykonania i odbioru robót rozbiórkowych oraz przygotowawczych.

1.3. Zakres stosowania SST

Szczegółowej specyfikacji technicznej (SST), stosowanej jako dokument przetargowy i kontraktowy przy zleceniu i realizacji robót wymienionych w pkt. 1.2.

Odstępstwa od wymagań podanych w niniejszej specyfikacji mogą mieć miejsce tylko w przypadkach prostych robót o niewielkim znaczeniu, dla których istnieje pewność, że podstawowe wymagania będą spełnione przy zastosowaniu metod wykonania, wynikających z doświadczenia oraz uznanych reguł i zasad sztuki budowlanej.

1.4. Przedmiot i zakres robót objętych SST

Roboty, których dotyczy specyfikacja obejmują wszystkie czynności umożliwiające i mające na celu wykonanie rozbiórek występujących w obiekcie. W ramach robót remontowych na poddaszu zostaną rozebrane:

- wszystkie wewnętrzne tynki
- stolarka drzwiowa i okienna
- okładziny ścian i sufitów z desek;
- istniejące posadzki
- zasypki stropu i dachu
- urządzenia sanitarne
- instalacja elektryczna
- instalacja wodno-kanalizacyjna

W ramach robót przygotowawczych zostaną wykonane następujące prace:

- impregnacja przeciwogniowa i przeciwwgrzybiczna wszystkich elementów drewnianych
- szczegółowy przegląd całej więźby dachowej w celu zlokalizowania przecieków i uszkodzonych dachówek
- wymiana uszkodzonych dachówek i uszczelnienie obróbek blacharskich

1.5. Określenia podstawowe, definicje

Określenia podane w niniejszej ST są zgodne z odpowiednimi normami oraz określeniami podanymi w ST „Wymagania ogólne” Kod CPV 45000000-7, pkt 1.4.

1.6. Ogólne wymagania dotyczące robót

Wykonawca robót jest odpowiedzialny za jakość ich wykonania oraz za zgodność z dokumentacją projektową specyfikacjami technicznymi i poleceniami Inspektora nadzoru.

Ogólne wymagania dotyczące wykonania i odbioru robót podano w ST „Wymagania ogólne” Kod CPV 45000000-7, pkt 1.5.

2. WYMAGANIA DOTYCZĄCE SPRZĘTU, MASZYN I NARZĘDZI

3.1. Ogólne wymagania dotyczące sprzętu podano w ST „Wymagania ogólne” Kod CPV 45000000 - 7, pkt. 3

3.2. Rozbiórki w obiekcie wykonywać lekkimi narzędziami elektrycznymi

4. WYMAGANIA DOTYCZĄCE TRANSPORTU

4.1. Ogólne wymagania dotyczące transportu podano w ST „Wymagania ogólne” Kod CPV 45000000-7, pkt 4

4.2. Transport materiałów

Transport materiałów z rozbiórki środkami transportu samowładowczymi.

Przewożony ładunek zabezpieczyć przed spadaniem i przesuwaniem.

5. WYMAGANIA DOTYCZĄCE WYKONANIA ROBÓT

5.1. Ogólne zasady wykonania robót podano w ST „Wymagania ogólne” Kod CPV 45000000-7, pkt 5

5.2. Roboty przygotowawcze

Przed przystąpieniem do robót rozbiórkowych należy:

teren ogrodzić i oznakować zgodnie z wymogami BHP,

5.3. Roboty rozbiórkowe

Roboty prowadzić zgodnie z rozporządzeniem Ministra Infrastruktury z dnia 06.02.2003 r. (Dz.U. Nr 47 poz. 401) w sprawie bezpieczeństwa i higieny pracy podczas wykonywania robót budowlanych.

(1) Materiał poza obręb budynku znosić lub spuszczać rynnami w sposób zabezpieczający przed uszkodzeniem.

(2) Materiały posegregować i odnieść lub odwieźć na miejsce składowania.

6. KONTROLA JAKOŚCI ROBÓT

6.1. Ogólne zasady kontroli jakości robót podano w ST „Wymagania ogólne” Kod CPV 45000000-7, pkt 6

6.2. Wymagania dla robót rozbiórkowych podano w punktach 5.2. i 5.3

7. WYMAGANIA DOTYCZĄCE PRZEDMIARU I OBMARU ROBÓT

7.1. Ogólne zasady przedmiaru i obmiaru robót podano w ST „Wymagania ogólne” Kod CPV 45000000-7, pkt 7

7.2. Jednostki oraz zasady przedmiarowania i obmiarowania

Jednostkami obmiarowymi są m³, m², szt. w zależności od rodzaju robót rozbiórkowych.

8. SPOSÓB ODBIORU ROBÓT

Wszystkie roboty objęte SST podlegają zasadom odbioru robót zanikających

8.1. Ogólne zasady odbioru robót podano w ST „Wymagania ogólne” Kod CPV 45000000-7, pkt 8

8.2. Odbiór robót zanikających i ulegających zakryciu

Ich odbiór powinien zostać wykonany przed rozpoczęciem następnego etapu.

W przypadku pozytywnego wyniku badań (zgodności z dokumentacją projektową i szczegółową specyfikacją techniczną) można zezwolić na rozpoczęcie wykonywania następnych etapów robót.

W przeciwnym przypadku (negatywny wynik badań) należy określić zakres prac i rodzaj materiałów koniecznych do usunięcia nieprawidłowości. Po ich wykonaniu badania należy powtórzyć.

Wszystkie ustalenia związane z dokonaniem odbioru robót ulegających zakryciu należy zapisać w dzienniku budowy lub protokole podpisanym przez przedstawicieli inwestora (inspektor nadzoru) i wykonawcy (kierownik budowy).

8.3. Odbiór częściowy

Odbiór częściowy polega na ocenie ilości i jakości wykonanej części robót. Odbioru częściowego robót dokonuje się dla zakresu określonego w dokumentach umownych, według zasad jak przy odbiorze ostatecznym robót.

Celem odbioru częściowego jest wczesne wykrycie ewentualnych usterek w realizowanych robotach i ich usunięcie przed odbiorem końcowym.

Odbiór częściowy robót jest dokonywany przez inspektora nadzoru w obecności kierownika budowy.

Protokół odbioru częściowego jest podstawą do dokonania częściowego rozliczenia robót, jeżeli umowa taką formę przewiduje.

8.4. Odbiór ostateczny (końcowy)

Odbiór końcowy stanowi ostateczną ocenę rzeczywistego wykonania robót w odniesieniu do ich zakresu (ilości), jakości i zgodności z dokumentacją projektową.

Odbiór ostateczny przeprowadza komisja, powołana przez zamawiającego, na podstawie przedłożonych dokumentów, wyników badań oraz dokonanej oceny wizualnej.

Zasady i terminy powoływania komisji oraz czas jej działania powinna określać umowa.

Wykonawca robót obowiązany jest przedłożyć komisji następujące dokumenty:

- dokumentację projektową z naniesionymi zmianami dokonanymi w toku wykonywania robót,
- szczegółowe specyfikacje techniczne ze zmianami wprowadzonymi w trakcie wykonywania robót,
- dziennik budowy i książki obmiarów z zapisami dokonywanymi w toku prowadzonych robót, protokoły kontroli spisywane w trakcie wykonywania prac,
 - dokumenty świadczące o dopuszczeniu do obrotu i powszechnego zastosowania użytych materiałów i wyrobów budowlanych,
- protokoły odbiorów robót ulegających zakryciu i odbiorów częściowych,

9. PODSTAWA ROZLICZENIA ROBÓT

Ogólne ustalenia dotyczące podstawy płatności podano w ST „Wymagania ogólne”

10. UWAGI SZCZEGÓŁOWE

10.1. Materiały uzyskane z rozbiórek do ponownego wbudowania zakwalifikuje Inspektor Nadzoru.

10.2. Ilości robót rozbiórkowych mogą ulec zmianie na podstawie decyzji Inspektora Nadzoru.

SZCZEGÓŁOWA SPECYFIKACJA TECHNICZNA
WYKONANIA I OBIORU ROBÓT BUDOWLANÝCH

**B.09. WYKONANIE TYNKÓW
WEWNĘTRZNYCH, OKŁADZINY ŚCIAN
(Kod CPV 45410000-4, 45431200-9)**

Obiekt: Miejskie Integracyjne Przedszkole nr 14
Adres: 58-500 Jelenia Góra, Ul. Junaków 2
/dz. nr 4/2 obręb Cieplice 8/
Zadanie: Remont pomieszczeń poddasza
Inwestor: Miasto Jelenia Góra
Pl. Ratuszowy 58, 58-500 Jelenia Góra

AUTOR:
mgr inż. Jarosław Mikołajczyk

1. Wstęp.

1.1. Przedmiot SST

Przedmiotem niniejszej szczegółowej specyfikacji technicznej są wymagania dotyczące wykonania i odbioru tynków i okładzin wewnętrznych.

1.2. Zakres stosowania SST

Szczegółowa specyfikacja techniczna jest stosowana jako dokument przetargowy i kontraktowy przy zlecaniu i realizacji robót wymienionych w pkt. 1.1.

1.3. Zakres robót objętych SST

Roboty, których dotyczy specyfikacja, obejmują wszystkie czynności umożliwiające i mające na celu wykonanie tynków zewnętrznych i wewnętrznych obiektu wg poniższego.

Tynki wewnętrzne cementowo-wapienne kat.III wykończone gładzią gipsową

Licowanie ścian płytami ceramicznymi

1.4. Określenia podstawowe

Określenia podane w niniejszej SST są zgodne z obowiązującymi odpowiednimi normami.

1.5. Ogólne wymagania dotyczące robót.

Wykonawca robót jest odpowiedzialny za jakość ich wykonania oraz za zgodność z dokumentacją projektową, SST i poleceniami Inspektora Nadzoru.

2. Materiały.

2.1. Woda (PN-EN 1008:2004)

Do przygotowania zapraw stosować można każdą wodę zdatną do picia, oraz wodę z rzeki lub jeziora. Niedozwolone jest użycie wód ściekowych, kanalizacyjnych bagiennych oraz wód zawierających tłuszcze organiczne, oleje i muł.

2.2. Piasek (PN-EN 13139:2003)

Piasek powinien spełniać wymagania obowiązującej normy przedmiotowej, a w szczególności:

nie zawierać domieszek organicznych,

mieć frakcje różnych wymiarów, a mianowicie: piasek drobnoziarnisty 0,25-0,5 mm, piasek średnioziarnisty 0,5-1,0 mm, piasek gruboziarnisty 1,0-2,0 mm.

Do spodnich warstw tynku należy stosować piasek gruboziarnisty, do warstw wierzchnich - średnioziarnisty.

Do gładzi piasek powinien być drobnoziarnisty i przechodzić całkowicie przez sito o prześwicie 0,5 mm.

2.3. Zaprawy budowlane cementowo-wapienne

Marka i skład zaprawy powinny być zgodne z wymaganiami normy państwowej.

Przygotowanie zapraw do robót murowych powinno być wykonywane mechanicznie.

Zaprawę należy przygotować w takiej ilości, aby mogła być wbudowana możliwie wcześnie po jej przygotowaniu tj. ok. 3 godzin.

Do zapraw tynkarskich należy stosować piasek rzeczny lub kopalniany.

Do zapraw cementowo-wapiennych należy stosować cement portlandzki z dodatkiem żużla lub popiołów lotnych 25 i 35 oraz cement hutniczy 25 pod warunkiem, że temperatura otoczenia w ciągu 7 dni od chwili zużycia zaprawy nie będzie niższa niż +5°C.

Do zapraw cementowo-wapiennych należy stosować wapno sucho gaszone lub gaszone w postaci ciasta wapiennego otrzymanego z wapna niegaszonego, które powinno tworzyć jednolitą i jednobarwną masę, bez grudek

niegaszonego wapna i zanieczyszczeń obcych. Skład objętościowy zapraw należy dobierać doświadczalnie, w zależności od wymaganej marki zaprawy oraz rodzaju cementu i wapna.

2.4. Płytki ceramiczne częściowo wg PN-EN 177:1999 i PN-EN 178:1998

Wymagania:

Barwa - wg wzorca producenta

Nasiąkliwość po wypaleniu 10-24%

Wytrzymałość na zginanie nie mniejsza niż 10,0 MPa

Odporność szkliwa na pęknięcia włoskowate nie mniej niż 160°C

3. Sprzęt

Roboty można wykonać przy użyciu dowolnego typu sprzętu.

4. Transport

Materiały i elementy mogą być przewożone dowolnymi środkami transportu.

Podczas transportu materiały i elementy konstrukcji powinny być zabezpieczone przed uszkodzeniami lub utratą stateczności.

5. Wykonanie robót

5.1. Ogólne zasady wykonywania tynków

Przed przystąpieniem do wykonywania robót tynkowych powinny być zakończone wszystkie roboty stanu surowego, roboty instalacyjne podtynkowe, zamurwane przebiecia i bruzdy, osadzone ościeżnice drzwiowe i okienne.

Zaleca się przystąpienie do wykonywania tynków po okresie osiadania i skurczów murów tj. po upływie 4-6 miesięcy po zakończeniu stanu surowego.

Tynki należy wykonywać w temperaturze nie niższej niż +5°C pod warunkiem, że w ciągu doby nie nastąpi spadek poniżej 0°C.

W niższych temperaturach można wykonywać tynki jedynie przy zastosowaniu odpowiednich środków zabezpieczających, zgodnie z „Wytycznymi wykonywania robót budowlano-montażowych w okresie obniżonych temperatur”.

Zaleca się chronić świeżo wykonane tynki zewnętrzne w ciągu pierwszych dwóch dni przed nasłonecznieniem dłuższym niż dwie godziny dziennie.

W okresie wysokich temperatur świeżo wykonane tynki powinny być w czasie wiązania i twardnienia, tj. w ciągu 1 tygodnia, zwilżane wodą.

5.2. Przygotowanie podłoża

Spoiny w murach ceglanych.

W ścianach przewidzianych do tynkowania nie należy wypełniać zaprawą spoin przy zewnętrznych licach na głębokości 5-10 mm.

Bezpośrednio przed tynkowaniem podłoże należy oczyścić z kurzu szczotkami oraz usunąć plamy z rdzy i substancji tłustych. Plamy z substancji tłustych można usunąć przez zmycie 10% roztworem szarego mydła lub przez wypalenie lampą benzynową.

Nadmiernie suchą powierzchnię podłoża należy zwilżyć wodą.

2.2. Wykonywania tynków trójwarstwowych

Tynk trójwarstwowy powinien być wykonany z obrzutki, narzutu i gładzi. Narzut tynków wewnętrznych należy wykonać według pasów i listew kierunkowych.

Gładź należy nanosić po związaniu warstwy narzutu, lecz przed jej stwardnieniem. Podczas zacierania warstwa gładzi powinna być mocno dociskana do warstwy narzutu.

Należy stosować zaprawy cementowo-wapienne - w tynkach nie narażonych na zawilgocenie o stosunku 1:1:4, - w tynkach narażonych na zawilgocenie oraz w tynkach zewnętrznych o stosunku 1:1:2. 5.4. Ogólne zasady wykonywania okładzin ceramicznych.

Okładziny ceramiczne powinny być mocowane do podłoża warstwą wyrównującą lub bezpośrednio do równego i gładkiego podłoża. W pomieszczeniach mokrych okładzinę należy mocować do dostatecznie wytrzymałego podłoża.

Podłoże pod okładziny ceramiczne mogą stanowić nie otynkowane lub otynkowane mury z elementów drobnowymiarowych oraz ściany betonowe.

Do osadzania wykładzin na ścianach murowanych można przystąpić po zakończeniu osiadania murów budynku. Bezpośrednio przed rozpoczęciem wykonywania robót należy oczyścić z grudek zaprawy i brudu szczotkami drucianymi oraz zmyć z kurzu.

Na oczyszczoną i zwilżoną powierzchnię ścian murowanych należy nałożyć dwuwarstwowy podkład wykonany z obrzutki i narzutu. Obrzutkę należy wykonać o grubości 2-3 mm z ciekłej zaprawy cementowej marki 8 lub 5, narzut z plastycznej zaprawy cementowo-wapiennej marki 5 lub 3.

Elementy ceramiczne powinny być posegregowane według wymiarów, gatunków i odcieni barwy, a przed przystąpieniem do ich mocowania - moczone w ciągu 2 do 3 godzin w wodzie czystej. Temperatura powietrza wewnętrznego w czasie układania płytek powinna wynosić co najmniej +5°C. Dopuszczalne odchylenie krawędzi płytek od kierunku poziomego lub pionowego nie powinno być większe niż 2 mm/m, odchylenie powierzchni okładziny od płaszczyzny nie większe niż 2 mm na długości łąty dwumetrowej.

6. Kontrola jakości .

sprawdzenie zgodności z dokumentacją techniczną ułożenia wykładzin

sprawdzenie odbiorów między operacyjnych ch podłoża i materiałów,

sprawdzenie dokładności spoin wg normy PN-72/B-06190.

.6.1. Materiały ceramiczne

Przy odbiorze należy przeprowadzić na budowie:

sprawdzenie zgodności klasy materiałów ceramicznych z zamówieniem,

próby doraźnej przez oględziny, opukiwanie i mierzenie:

wymiarów i kształtu płytek

liczby szczyb i pęknięć,

odporności na uderzenia,

W przypadku niemożności określenia jakości płytek przez próbę doraźną należy ją poddać badaniom laboratoryjnym (szczególnie co do klasy i odporności na działanie mrozu w przypadku wykładziny zewnętrznej).

6.2. Zaprawy

W przypadku gdy zaprawa wytwarzana jest na placu budowy, należy kontrolować jej markę i konsystencję w sposób podany w obowiązującej normie.

Wyniki odbiorów materiałów i wyrobów powinny być każdorazowo wpisywane do dziennika budowy. spłaszczone.

7. Obmiar robót

Jednostką obmiarową robót jest m². Ilość robót określa się na podstawie projektu z uwzględnieniem zmian

zaaprobowanych przez Inspektora Nadzoru i sprawdzonych w naturze.

8. Odbiór robót

8.1. Odbiór podłoża

Odbiór podłoża należy przeprowadzić bezpośrednio przed przystąpieniem do robót tynkowych. Podłoże powinno być przygotowane zgodnie z wymaganiami w pkt. 13.5. Jeżeli odbiór podłoża odbywa się po dłuższym czasie od jego wykonania, należy podłoże oczyścić i zmyć wodą.

8.2. Odbiór tynków

Ukształtowanie powierzchni, krawędzie przecięcia powierzchni oraz kąty dwuścienne powinny być zgodne z dokumentacją techniczną.

Dopuszczalne odchylenia powierzchni tynku kat. III od płaszczyzny i odchylenie krawędzi od linii prostej - nie większe niż 3 mm i w liczbie nie większej niż 3 na całej długości łąty kontrolnej 2 m.

Odchylenie powierzchni i krawędzi od kierunku:

pionowego - nie większe niż 2 mm na 1 m i ogółem nie więcej niż 4mm w pomieszczeniu,

poziomego - nie większe niż 3 mm na 1 m i ogółem nie więcej niż 6 mm na całej powierzchni między przegrodami pionowymi (ściany, belki itp.).

Niedopuszczalne są następujące wady:

wykwity w postaci nalotu wykrystalizowanych na powierzchni tynków roztworów soli przenikających z podłoża, pilśni itp.,

trwałe ślady zacieków na powierzchni, odstawanie, odparzenia i pęcherze wskutek niedostatecznej przyczepności tynku do podłoża.

9. Podstawa płatności

Ogólne ustalenia dotyczące podstawy płatności podano w ST „Wymagania ogólne”.

10. Przepisy związane

PN-85/B-04500 Zaprawy budowlane. Badania cech fizycznych i wytrzymałościowych.

PN-70/B-10100 Roboty tynkowe. Tynki zwykłe. Wymagania i badania przy odbiorze.

PN-EN 1008:2004 Woda zarobowa do betonu. Specyfikacja. Pobieranie próbek.

PN-EN 459-1:2003 Wapno budowlane.

PN-EN 13139:2003 Kruszywa do zaprawy.

PN-EN 771-6:2002 Wymagania dotyczące elementów murowych.

Elementy murowe z kamienia naturalnego.

PN-B-11205:1997 Elementy kamienne.

PROJEKTOWANIE I NADZÓR W BUDOWNICTWIE
mgr inż. Jarosław Mikołajczyk
59-216 Kunice, Pątnów Legnicki 10A
tel. kom. 502-296-226

SZCZEGÓŁOWA SPECYFIKACJA TECHNICZNA
WYKONANIA I OBIORU ROBÓT BUDOWLANYCH

B.10. POKRYWANIE PODŁÓG
(Kod CPV 45432130-4)

Obiekt: Miejskie Integracyjne Przedszkole nr 14
Adres: 58-500 Jelenia Góra, Ul. Junaków 2
/dz. nr 4/2 obręb Cieplice 8/
Zadanie: Remont pomieszczeń poddasza
Inwestor: Miasto Jelenia Góra
Pl. Ratuszowy 58, 58-500 Jelenia Góra

AUTOR:
mgr inż. Jarosław Mikołajczyk

Pątnów Legnicki, wrzesień 2013r.

1. Część ogólna.

1.1 Przedmiot.

Przedmiotem niniejszej specyfikacji (SST) są wymagania dotyczące wykonania i odbioru robót posadzkowych na przedmiotowym zadaniu.

1.2 Zakres stosowania.

Specyfikacja techniczna jest dokumentem przetargowym i kontraktowym.

1.3 Zakres robót.

Ustalenia zawarte w niniejszej specyfikacji mają zastosowanie przy wykonywaniu robót opisanych w pkt. 1.1.

Roboty, których dotyczy specyfikacja, obejmują wszystkie czynności mające na celu wykonanie przedmiotu specyfikacji.

1.4 Określenia podstawowe.

Określenia podane w niniejszej specyfikacji są zgodne z odpowiednimi normami oraz określeniami podanymi w ST B.00.00.00 (Wymagania ogólne).

1.5 Wymagania ogólne dotyczące robót.

Wykonawca robót jest odpowiedzialny za jakość ich wykonania oraz za zgodność z dokumentacją projektową, ST i poleceniami inspektora nadzoru. Ogólne wymagania podano w ST B.00.00.00 (Wymagania ogólne) - pkt. 1.5.

2. Materiały.

Ogólne wymagania dotyczące materiałów, ich pozyskiwania i składowania podano w ST B.00.00.00 (Wymagania ogólne) pkt. 2.

2.1. Woda (PN-EN 1008:2004)

Do przygotowania zapraw stosować można każdą wodę zdatną do picia, z rzeki lub jeziora. Niedozwolone jest użycie wód ściekowych, kanalizacyjnych bagiennych oraz wód zawierających tłuszcze organiczne, oleje i muł.

2.2. Piasek (PN-EN 13139:2003)

2.2.1. Piasek powinien spełniać wymagania obowiązującej normy przedmiotowej, a w szczególności:

nie zawierać domieszek organicznych,

mieć frakcje różnych wymiarów, a mianowicie: piasek drobnoziarnisty 0,25-0,5 mm, piasek średnioziarnisty 0,5-1,0 mm, piasek gruboziarnisty 1,0-2,0 mm.

2.3. Cement wg normy PN-EN 191-1:2002 (patrz SST B.04.02.00)

2.4. Płyta OSB3 gr.18mm, frezowana z czterech stron

Wymagania ogólne w odniesieniu do wszystkich typów płyt

Nr	Właściwości	Metoda badania	Wymagania
1 ²⁾³⁾	Maksymalne odchyłki wymiarów: grubość (szlifowane) płyty i między płytami; grubość (nieszlifowane) płyty i między płytami; długość i szerokość;	EN 324-1	0.3 mm 0.8 mm 3.0 mm
2 ²⁾³⁾	Tolerancja prostoliniowości brzegów	EN 324-2	1.5 mm/m
3 ²⁾³⁾	Tolerancja kąta prostego	EN 324-2	2.0 mm/m
4 ²⁾	Wilgotność OSB 1, OSB 2 OSB 3, OSB 4	EN 322	od 2 do 12% od 5 do 12%
5 ³⁾	Dopuszczalne odchylenia gęstości w odniesieniu do średniej gęstości wewnątrz płyty	EN 323	10%
6 ⁴⁾	Zawartość formaldehydu – klasa 1 (wartość perforatorowa) – klasa 2	EN 120	≤ 8mg / 100 g > 8mg / 100 g? 30mg / 100 g

2) Określone zastosowania płyt OSB mogą wymagać innych tolerancji. Patrz oddzielne normy. 3) Te wielkości obowiązują dla wilgotności, która utrzymuje się w materiale przy wilgotności względnej powietrza 65 % i temperaturze 20°C. 4) Aktualnie prowadzi się badania w odniesieniu do wilgotności wzorcowej i stosownego przelicznika.

Wymagania w odniesieniu do płyt do celów nośnych stosowanych w warunkach wilgotnych. wymagania dla ustalonych właściwości mechanicznych i pęcznienia

Typ płyt: OSB 3	Metoda badania	Jednostka miary	Wymagania		
			Zakres grubości		
			6 do 10	>10 i <18	18 do 25
Właściwości					
Wytrzymałość główna na zginanie – oś główna	EN 310	N/mm ²	22	20	18
Wytrzymałość główna na zginanie – oś boczna	EN 310	N/mm ²	11	10	9
Moduł sprężystości – oś główna	EN 310	N/mm ²	3500	3500	3500
Moduł sprężystości – oś boczna	EN 310	N/mm ²	1400	1400	1400
Wytrzymałość na rozciąganie prostopadłe do płaszczyzny	EN 319	N/mm ²	0.34	0.32	0.30
Spęcznienie na grubość – po 24h	EN 317	%	15	15	15

Wymagania dla odporności na wilgoć

Typ płyt: OSB 3	Metoda badania	Jednostka miary	Wymagania		
			Zakres grubości		
			6 do 10	>10 i <18	18 do 25
Właściwości					
Wytrzymałość na zginanie po teście cyklicznym – oś główna	EN 321 + EN 310 ⁸⁾	N/mm ²	9	8	7
Opcja 1 ⁷⁾ wytrzymałość na rozciąganie prostopadłe do płaszczyzny, po teście cyklicznym	EN 321 EN 319	N/mm ²	0.18	0.15	0.13
Opcja 2 ⁷⁾ wytrzymałość na rozciąganie prostopadłe do płaszczyzny, po gotowaniu	EN 1087-1 ⁹⁾	N/mm ²	0.15	0.13	0.12

7) Wymieniony wybór metody, należy traktować jako środek tymczasowy, aż do opracowania rozwiązania należącego do zestawu płyt **8)** Do obliczenia wytrzymałości na zginanie, po teście cyklicznym, stosuje się pomierzoną po teście cyklicznym grubość **9)** EN 1087-1 obowiązuje po uwzględnieniu zmodyfikowanej metody w załączniku A.

2.3. Wyroby terakotowe

Płytki podłogowe ceramiczne terakotowe i gresy.

a) Właściwości płytek podłogowych terakotowych:

- barwa: wg wzorca producenta
 - nasiąkliwość po wypaleniu nie mniej niż 2,5%
 - wytrzymałość na zginanie nie mniejsza niż 25,0 MPa
 - ścieralność nie więcej niż 1,5 mm
 - mrozoodporność liczba cykli nie mniej niż 20
 - kwasoodporność nie mniej niż 98%
 - ługoodporność nie mniej niż 90%
 - antypoślizgowość - R9 (stopnica (R10))
- Dopuszczalne odchyłki wymiarowe:
- długość i szerokość: ±1,5 mm
 - grubość: ± 0,5 mm
 - krzywizna: 1,0 mm

b) Gresy - wymagania dodatkowe:

- Wymiar płytki 30 x 30
- grubość 8 mm

nasiąkliwość < 0.1%
 siła łamiąca 1600 N
 wytrz. na zginanie 50 N/mm²
 mrozoodporne
 antypoślizgowość - R9 (stopnica (R10))
 twardość wg skali Mahsa 8
 ścieralność V klasa ścieralności

Dopuszczalne odchyłki wymiarowe: długość i
 szerokość: ±1,5 mm grubość: ±0,5 mm
 krzywizna: 1,0 mm

c) Materiały pomocnicze

Do mocowania płytek stosować zaprawy gotowe wysokoelastyczne.

d) Pakowanie

Płytki pakowane w pudła tekturowe zawierające ok. 1 m płytek. Na opakowaniu umieszcza się:

nazwę i adres Producenta, nazwę wyrobu, liczbę sztuk w opakowaniu, znak kontroli jakości, znaki ostrzegawcze dotyczące wyrobów łatwo tłukących się oraz napis „Wyrób dopuszczony do stosowania w budownictwie Świadectwem ITB nr...”.

e) Transport

Płytki przewozić w opakowaniach krytymi środkami transportu.

Podłogę wyłożyć materiałem wyściółkowym grubości ok. 5 cm.

Opakowania układać ściśle obok siebie. Na środkach transportu umieścić nalepki ostrzegawcze dotyczące wyrobów łatwo tłukących.

f) Składowanie

Płytki składować w pomieszczeniach zamkniętych w oryginalnych opakowaniach. Wysokość składowania do 1,8 m.

2.5. Heterogeniczna wykładzina winylowa

Dane techniczne:

Klasyfikacja użytkowa	EN 685 Komercyjna Przemysłowa	Klasy: 34 43
Grubość całkowita	EN 428	3.3 mm
Grubość warstwy użytkowej	EN 429	0.90 mm
Waga całkowita	EN 430	3560 g/m ²
Zabezpieczenie poliuretanowe	x	TAK – wzmocnienie poliuretanem TOPCLEAN XP PUR
Zabezpieczenie przeciw grzybom i bakteriom	EN ISO 846	TAK – SANITIZED treatment
Grupa ścieralności	EN 660-1	Grupa T, ubytek ≤ 0.04 mm
Wgniecenie reszkowe	EN 433	≤ 0.10 mm
Odporność na nacisk punktowy	EN 424	Odporna
Oddziaływanie krzesła na rolkach	EN 425	Odporna
Stabilność wymiarów	EN 434	≤ 0.10 %
Zwijanie się po działaniu ciepła	EN 434	≤ 8 mm
Klasa ogniotrwałości	EN 13501-1	Bfls1
Właściwości antypoślizgowe	DIN 51130 EN 13893	R9 ≥ 0.3
Właściwości antystatyczne	EN 1815	< 2 kV
Absorpcja akustyczna	EN ISO 140-8 EN ISO 717/2 ΔLw	+ 17 dB

Odporność barwy na światło	EN ISO105-B02	≥ 6
Odporność chemiczna	EN 423	Wysoka odporność
Przewodzenie ciepła	EN 12524 DIN 52612	0.04 m ² K/W nadaje się na podłogi z ogrzewaniem podłogowym do temperatury 27°C

3. Sprzęt.

- 3.1 Ogólne wymagania dotyczące sprzętu podano w ST B-00.00.00 Wymagania ogólne pkt. 3.
- 3.2 Sprzęt używany do robót objętych specyfikacją powinien spełniać wymagania obowiązujące w budownictwie ogólnym, wymagania BHP i być sprawny. Sprzęt podlega kontroli przez osoby odpowiedzialne za BHP. Osoby obsługujące sprzęt winny być odpowiednio przeszkolone.
- 3.3 Rodzaj sprzętu: dowolny.

4. Transport.

- 4.1 Ogólne wymagania dotyczące transportu podano w ST B-00.00.00 Wymagania ogólne pkt. 4.
- 4.2 Materiały stosowane w przedmiocie niniejszej specyfikacji powinny być przewożone w sposób zapewniający uniknięcie trwałych odkształceń oraz zgodnie z BHP i przepisami ruchu drogowego.

5. Wykonywanie robót.

Ogólne wymagania dotyczące wykonywania robót podano w ST B-00.00.00 Wymagania ogólne pkt. 5.

5.1. Warstwy wyrównawcze pod posadzki

Warstwę wyrównawczą dla posadzek będą stanowiły płyty OSB3 łączone na pióro-wpust i przykręcone wkrętami do podłoża z desek.

Podkład powinien mieć powierzchnię równą, stanowiącą płaszczyznę lub pochyłą, zgodnie z ustalonym spadkiem.

Powierzchnia podkładu sprawdzana dwumetrową łatą przykładaną w dowolnym miejscu, nie powinna wykazywać większych prześwitów większych niż 5 mm. Odchylenie powierzchni podkładu od płaszczyzny (poziomej lub pochyłej) nie powinny przekraczać 2 mm/m i 5 mm na całej długości lub szerokości pomieszczenia.

5.2. Wykonywanie posadzki PCW

Do wykonywania posadzek z wykładzin PCW można przystąpić po całkowitym ukończeniu robót budowlanych stanu surowego i robót wykończeniowych i instalacyjnych łącznie z przeprowadzeniem prób ciśnieniowych.

Przygotowanie podłoża

Powierzchnie powinny być oczyszczone z kurzu i brudu, i zagruntowane.

Temperatura powietrza przy wykonywaniu posadzek nie powinna być niższa niż 15°C i powinna być zapewniona co najmniej na kilka dni przed wykonywaniem robót, w trakcie ich wykonywania oraz w okresie wysychania kleju.

Wykładziny PCW i kleje należy dostarczyć do pomieszczeń, w których będą układane co najmniej na 24 godziny przed układaniem.

Wykładzina arkuszowa powinna być na 24 godziny przed przyklejeniem rozwinięta z rulonu, pocięta na arkusze odpowiednie do wymiarów pomieszczenia i luźno ułożona na podkładzie tak, aby arkusze tworzyły zakłady szerokości 2-3 cm.

Płytki i arkusze z PCW należy przyklejać przy użyciu klejów zalecanych przez producenta określonej wykładziny oraz w obowiązujących instrukcjach technologicznych.

Płytki i arkusze z PCW należy przyklejać całą powierzchnią do podłoża.

Nie dopuszcza się występowania na powierzchni posadzki miejsc nie przyklejonych w postaci fałd, pęcherzy, odstających brzegów płytek lub arkuszy PCW.

Arkusze lub płytki należy ułożyć szczelnie, dopuszczalna szerokość spoin nie powinna być większa niż 0,5 mm między arkuszami, 0,8 mm między płytkami.

Spoiny między arkuszami lub pasami płytek powinny tworzyć linię prostą, w pasach płytek dopuszcza się

mijankowy układ spoin.

Odchylenie spoiny od linii prostej powinno wynosić nie więcej niż 1 mm/m i 5 mm na całej długości spoiny w pomieszczeniu.

5.3. Posadzki z płytek gresowych i terakotowych

Posadzki należy wykonywać zgodnie z projektem, który powinien określić rodzaj konstrukcji podłogi, grubość warstw, markę zaprawy, wielkość spadków rozmieszczenie szczelin dylatacyjnych.

Podkład pod posadzki powinien wykazywać wytrzymałość nie niższą - przy posadzkach z betonu odpornego na ścieranie - 16 MPa, przy pozostałych posadzkach - 10 MPa.

W posadzkach powinny być wykonane szczeliny dylatacyjne oddzielające posadzkę wraz z całą konstrukcją podłogi od pionowych elementów budynku, dzielące fragmenty posadzki o wyraźnie różniących się wymiarach, przeciwskurczowe w odstępach nie większych niż 6 m, przy czym powierzchnia pola zbliżonego do kwadratu nie powinna przekraczać 36 m przy posadzkach z zaprawy cementowej, 25 m przy posadzkach dwuwarstwowych z betonu odpornego na ścieranie i 12 m przy posadzkach jednowarstwowych. Do układania posadzek można przystąpić po zakończeniu wszystkich robót budowlanych i tynkarskich. Temperatura przy układaniu 5-35 oC. Zaprawę klejową należy przygotować wg zaleceń producenta. Zaprawę nanosić za pomocą pacy. Grubość zaprawy 5 -7 mm. Grubość spoin 5 mm - wypełnione w końcowym etapie masą spoinową. Posadzkę należy wykończyć wokół ścian malowanych cokolikiem wysokości 10 cm wykończonym listwą PCV.

6. Kontrola jakości robót.

6.1 Ogólne wymagania dotyczące kontroli jakości robót podano w ST B-00.00.00 Wymagania

ogólne pkt. 6.

6.2 Badania przed przystąpieniem do robót.

Przed przystąpieniem do robót Wykonawca sprawdza zakończenie robót przygotowawczych, sprawdza dostarczone materiały (jakość, zgodność z dokumentacją i ST).

6.3 Badania w czasie robót.

W czasie wykonywania robót Wykonawca sprawdza i na bieżąco kontroluje jakość prac -odchyłki i tolerancje.

6.4 Badania w czasie odbioru.

Badania w czasie odbioru winny umożliwić ocenę wszystkich wymagań, a w szczególności: zgodność z dokumentacją projektową, jakość zastosowanych materiałów, prawidłowość montażu, szczelność połączeń, obróbkę, estetyka,

7. Obmiar robót.

7.1 Ogólne wymagania dotyczące obmiaru robót podano w ST B-00.00.00 Wymagania ogólne pkt. 7.

7.2 Jednostki i zasady obmiarowania.

Jednostki miary i zasady przedmiarowania podane są we właściwych katalogach nakładów rzeczowych opisanych w przedmiarze robót.

8. Odbiór robót.

8.1 Ogólne wymagania dotyczące odbioru robót podano w ST B-00.00.00 Wymagania ogólne pkt. 8.

8.2 Roboty uznaje się za zgodne z dokumentacją projektową, SST i wymaganiami inspektora nadzoru, jeżeli wszystkie pomiary i badania (z uwzględnieniem dopuszczalnych tolerancji) wg pkt. 6 dały wynik pozytywny.

8.3 Wymagania przy odbiorze. Sprawdzeniu podlega:

zgodność z dokumentacją projektową i SST, rodzaj i ilość zastosowanych materiałów (ST B 00.00.00): (certyfikaty i deklaracje wg 6.7)
prawidłowość montażu, estetyka.

Wymagania:

powierzchnia gładka, równa,

dopuszczalne nierówności - max 2 mm na długości łaty 2 m i max 4 mm na długości

pomieszczenia

spoiny przebiegające prostoliniowo, odchylenie 1 mm/ 1mb i max 5 mm na całości pomieszczenia.

Niedopuszczalne pęcherze, widoczne zgrubienia kleju pod wykładziną

8.4 Odbiór.

8.4. Odbiór powinien obejmować:

sprawdzenie wyglądu zewnętrznego; badanie należy wykonać przez ocenę wzrokową,

sprawdzenie prawidłowości ukształtowania powierzchni posadzki; badanie należy wykonać przez ocenę wzrokową,

sprawdzenie grubości posadzki cementowej lub z lastryka należy przeprowadzić na podstawie wyników pomiarów dokonanych w czasie wykonywania posadzki.

sprawdzenie prawidłowości wykonania styków materiałów posadzkowych; badania prostoliniowości należy wykonać za pomocą naciągniętego drutu i pomiaru odchyień z dokładnością 1 mm, a szerokości spoin - za pomocą szczelinomierza lub suwmiarki.

sprawdzenie prawidłowości wykonania cokołów lub listew podłogowych; badanie należy wykonać przez ocenę wzrokową.

9. Podstawa płatności.

Ogólne ustalenia dotyczące podstawy płatności podano w ST „Wymagania ogólne”.

10. Przepisy związane.

10.1 Ustawa z dnia 07.07.1994 r. - Prawo Budowlane

10.2 Rozporządzenie Ministra Infrastruktury z dnia 06.02.2003 r w sprawie bezpieczeństwa i higieny pracy podczas wykonywania robót budowlanych.

10.3 Normy:

PN-EN 1008:2004 Woda zarobowa do betonu. Specyfikacja pobierania próbek. PN-EN 197-1:2002 Cement. Skład, wymagania i kryteria zgodności dotyczące cementów powszechnego użytku. PN-EN 13139:2003 Kruszywa do zaprawy.

PN-87/B-01100 Kruszywa mineralne. Kruszywa skalne. Podział, nazwy i określenia.

PN-74/B-30175 Kit asfaltowy uszczelniający.

PN-EN 649:2002 Elastyczne pokrycia podłogowe. Homogeniczne i heterogeniczne pokrycia podłogowe z polichlorku winylu

PROJEKTOWANIE I NADZÓR W BUDOWNICTWIE
mgr inż. Jarosław Mikołajczyk
59-216 Kunice, Pątnów Legnicki 10A
tel. kom. 502-296-226

SZCZEGÓŁOWA SPECYFIKACJA TECHNICZNA
WYKONANIA I OBIORU ROBÓT BUDOWLANYCH

**B.11. OKŁADZINY Z PŁYT GIPSOWO-
KARTONOWYCH (Kod CPV 45410000-4)**

Obiekt: Miejskie Integracyjne Przedszkole nr 14
Adres: 58-500 Jelenia Góra, Ul. Junaków 2
/dz. nr 4/2 obręb Cieplice 8/
Zadanie: Remont pomieszczeń poddasza
Inwestor: Miasto Jelenia Góra
Pl. Ratuszowy 58, 58-500 Jelenia Góra

AUTOR:
mgr inż. Jarosław Mikołajczyk

Pątnów Legnicki, wrzesień 2013r.

1. Wstęp.

1.1. Przedmiot SST

Przedmiotem niniejszej szczegółowej specyfikacji technicznej są wymagania dotyczące wykonania okładzin wewnętrznych z płyt gipsowo-kartonowych,

1.2. Zakres stosowania SST

Szczegółowa specyfikacja techniczna jest stosowana jako dokument przetargowy i kontraktowy przy zleceniu i realizacji robót wymienionych w pkt. 1.1.

1.3. Zakres robót objętych SST

Roboty, których dotyczy specyfikacja, obejmują wszystkie czynności umożliwiające i mające na celu wykonanie tynków zewnętrznych i wewnętrznych obiektu wg poniższego.

Obudowa elementów z płyt gr. 12,5 mm wodoodpornych,

Obudowa elementów z płyt gr. 12,5 mm ognioodpornych,

1.4. Określenia podstawowe

Określenia podane w niniejszej SST są zgodne z obowiązującymi odpowiednimi normami.

1.5. Ogólne wymagania dotyczące robót.

Wykonawca robót jest odpowiedzialny za jakość ich wykonania oraz za zgodność z dokumentacją projektową, SST i poleceniami Inspektora Nadzoru.

2. Materiały.

2.1. Woda (PN-EN 1008:2004)

Do przygotowania zapraw stosować można każdą wodę zdatną do picia, oraz wodę z rzeki lub jeziora.

Niedozwolone jest użycie wód ściekowych, kanalizacyjnych bagiennej oraz wód zawierających tłuszcze organiczne, oleje i muł.

2.2. Piasek (PN-EN 13139:2003)

Piasek powinien spełniać wymagania obowiązującej normy przedmiotowej, a w szczególności:

nie zawierać domieszek organicznych, mieć frakcje różnych wymiarów, a mianowicie: piasek drobnoziarnisty 0,25-0,5 mm, piasek średnioziarnisty 0,5-1,0 mm, piasek gruboziarnisty 1,0-2,0 mm.

2.3. Płyty gipsowo-kartonowe powinny odpowiadać wymaganiom określonych w normie PN-B-79405 - wymagania dla płyt gipsowo-kartonowych. Warunki techniczne dla płyt gipsowo-kartonowych

Lp.	Wymagania	GKB zwykła	GKF Ognio odporna	GKBI Wodo odporna	GKFI wodo- i ognioodporna
01	02	03	04	05	06
1.	Powierzchnia	Równa, gładka, bez uszkodzeń kartonu, narożników i krawędzi			
2.	Przyczepność kartonu do rdzenia gipsowego	karton powinien być złączony z rdzeniem gipsowym w taki sposób, aby przy odrywaniu ręką rwał się, nie powodując odklejania się od rdzenia			
3.	Wymiary i tolerancje [mm]	grubość	9,5±0,5; 12,5±0,5; 15±0,5; ≥18±0,5		
		szerokość	1200 (+0; -5,0)		
		długość	[2000,3000] (+0; -6)		
		prostokątność	różnica w długości przekątnych ≤ 5		

4.	Masa 1m ² płyty o grubości [kg]	9,5	≤ 9,5	-	-	-
		12,5	≤ 12,5	11,0-13,0	≤ 12,5	11,0-13,0
		15,0	≤ 15,0	13,5-16,0	≤ 15,0	13,5-15,0
		≥ 18	≤ 18,0	16,0-19,0	-	-
5.	Wilgotność [%]	≤ 10				
6.	Trwałość struktury przy opalaniu [min.]	-	≥ 20	-	≥ 20	
7.	Nasiąkliwość [%]	-	-	≤ 10	≤ 10	

2.4. Profile metalowe o grubości nie mniej niż 0,55 mm

Profile poziome UW mocuje się do sufitu i podłogi, pionowe CW ustawia się co 60 cm i przykręca do nich płyty.

Zależnie od szerokości użytego profilu (50, 75, 100 mm) całkowita grubość ścianki wynosi:

75 mm (50 + 2 x 12,5), 100 mm (75 + 2 x 12,5), 125 mm (100 + 2 x 12,5) Do wykańczania kruchych naroży służą narożniki aluminiowe.

3. Sprzęt

Wykonawca przystępujący do wykonania suchych tynków, powinien wykazać się możliwością korzystania z elektronarzędzi i drobnego sprzętu budowlanego.

4. Transport

Materiały i elementy mogą być przewożone dowolnymi środkami transportu. Pakowanie i magazynowanie płyt gipsowo-kartonowych. Płyty powinny być pakowane w formie stosów, układanych poziomo na kilku podkładach dystansowych. Pierwsza płyta od dołu spełnia rolę opakowania stosu. Każdy ze stosów jest spięty taśmą stalową dla usztywnienia, w miejscach usytuowania podkładek.

Pakiety należy składować w pomieszczeniach zamkniętych i suchych, na równym i mocnym, a zarazem płaskim podkładzie.

Wysokość składowania - do pięciu pakietów o jednakowej długości, nakładanych jeden na drugi.

Transport płyt odbywa się przy pomocy rozbiernych zestawów samochodowych (pokrytych plandekami), które umożliwiają przewóz (jednorazowo) około 2000 m² płyt o grubości 12,5 mm lub około 2400 m² o grubości 9,5 mm. Rozładunek płyt powinien odbywać się w sposób zmechanizowany przy pomocy wózka widłowego o udźwigu co najmniej 2000 kg lub żurawia wyposażonego w zawieszki z widłami.

5. Wykonanie robót

Okładziny z płyt gipsowo-kartonowych

- Przed przystąpieniem do wykonywania okładzin z płyt gipsowo-kartonowych powinny być zakończone wszystkie roboty stanu surowego, roboty instalacyjne podtynkowe, zamurwane przebiecia i bruzdy, osadzone ościeżnice drzwiowe i okienne.
- Zaleca się przystąpienie do wykonywania okładzin po okresie wstępnego osiadania i skurczów murów, tj. po upływie 4-6 miesięcy po zakończeniu stanu surowego.
- Przed rozpoczęciem prac montażowych pomieszczenia powinny być oczyszczone z gruzu i odpadów.
- Okładziny z płyt gipsowo-kartonowych należy wykonywać w temperaturze nie niższej niż +5°C pod warunkiem, że w ciągu doby nie nastąpi spadek poniżej 0°C, a wilgotność względna powietrza mieści się w granicach od 60 do 80%.
- Pomieszczenia powinny być suche i dobrze przewietrzane. Montaż

okładzin z płyt gipsowo-kartonowych na ścianach na ruszcie

Ruszt metalowy pod okładziny gipsowo-kartonowe można wykonać na kilka sposobów:

- przy użyciu profili stosowanych do budowy ścian działowych, bez kontaktu z osłanianą ścianą
- z użyciem ściennych profili „U” o szer. 50 mm, umocowanych do podłoża uchwytyami typu ES,
- przy użyciu profili sufitowych 60/27, mocowanych do podłoża elementami łączącymi typu ES.

Montaż okładzin z płyt gipsowo-kartonowych na ruszcie na sufitach

Zasady doboru konstrukcji rusztu

Ruszt stanowiący podłoże dla płyt gipsowo-kartonowych powinien składać się z dwóch warstw: dolnej stanowiącej bezpośrednie podłoże dla płyt - nazywanej w dalszej części „warstwą nośną” oraz górnej - dalej nazywanej „warstwą główną”.

Niekiedy wykonywany jest ruszt jednowarstwowy składający się tylko z warstwy nośnej. Materiałami konstrukcyjnymi do budowania rusztów są kształtowniki stalowe. Dokonując wyboru rodzaju konstrukcji rusztu przy projektowaniu sufitu, należy brać pod uwagę następujące czynniki:

a) kształt pomieszczenia:

- jeżeli ruszt poziomy pomieszczenia jest zbliżony do kwadratu, to ze względu na sztywność rusztu zasadne jest zastosowanie konstrukcji dwuwarstwowej,
- w pomieszczeniach wąskich i długich znajduje zastosowanie rozwiązanie jednowarstwowe, sposób zamocowania rusztu do konstrukcji przegrody,
- jeżeli ruszt styka się bezpośrednio z płaską konstrukcją przegrody, to można zastosować ruszt jednowarstwowy; natomiast, gdy ruszt oddalony jest od stropu, zazwyczaj stosuje się rozwiązania dwuwarstwowe,
- rozstaw rozmieszczenia elementów warstwy nośnej zależy również od kierunku usytuowania podłużnych krawędzi płyt w stosunku do tych elementów,

b) grubość zastosowanych płyt:

- rozmieszczenia płyt,
- rozstaw elementów rusztu warstwy nośnej zależy między innymi od sztywności płyt,

c) funkcja jaką spełniać ma sufit:

- jeżeli sufit stanowi barierę ogniową, to kierunek rozmieszczenia płyt musi być zawsze prostopadły do elementów warstwy nośnej

Tyczenie rozmieszczenia płyt

Chcąc uzyskać oczekiwane efekty użytkowe sufitów, należy przy ich wykonywaniu pamiętać o paru podstawowych zasadach:

- styki krawędzi wzdłużnych płyt powinny być prostopadłe do płaszczyzny ściany z oknem (równoległe do kierunku naświetlania pomieszczenia),
- przy wyborze wzdłużnego mocowania płyt do elementów nośnych rusztu konieczne jest, aby styki długich krawędzi płyt opierały się na tych elementach,
- przy wyborze poprzecznego mocowania płyt w stosunku do elementów nośnych rusztu konieczne jest, aby styki krótszych krawędzi płyt opierały się na tych elementach,
- ponieważ rzadko się zdarza, aby w jednym rzędzie mogła być umocowana pełna ilość płyt, należy je tak rozmieścić, by na obu krańcach tego rzędu znalazły się odcięte kawałki o szerokości zbliżonej do połowy szerokości płyty (lub połowy jej długości), styki poprzeczne płyt w dwu sąsiadujących pasmach powinny być przesunięte względem siebie o odległość zbliżoną do połowy długości płyty,

- jeżeli z przyczyn ogniowych okładzina gipsowo-kartonowa sufitu ma być dwuwarstwowa, to drugą warstwę płyt należy mocować mijankowo w stosunku do pierwszej, przesuwając ją o jeden rozstaw między nośnymi elementami rusztu.

Kotwienie rusztu

W zależności od konstrukcji i rodzaju materiału, z jakiego wykonany jest strop, wybiera się odpowiedni rodzaj kotwienia rusztu. Wszystkie stosowane metody kotwień muszą spełniać warunek pięciokrotnego współczynnika wytrzymałości przy ich obciążaniu. Znaczy to, że jednostkowe obciążenie wrywające musi być większe od pięciokrotnej wartości normalnego obciążenia przypadającego na dany łącznik lub kotwę.

Konstrukcje sufitów mogą zostać podwieszane do stropów zbudowanych w oparciu o belki profilowe przy pomocy różnego rodzaju obejm (mocowanie imadłowe).

Elementy mocujące konstrukcję sufitów, jak np. kotwy stalowe wbetonowane na etapie formowania stropu, kotwy spawane do istniejących zabetonowanych wypustów stalowych lub bezpośrednio do stalowej konstrukcji stropu rodzimego powinny wytrzymywać trzykrotną wartość normalnego obciążenia.

Wszystkie elementy stalowe, służące do kotwienia, muszą posiadać zabezpieczenie antykorozyjne.

Mocowanie płyt gipsowo-kartonowych do rusztu

Na okładziny sufitowe stosuje się płyty o podwyższonej wytrzymałości ogniowej o gr. 15 mm. Płyty gipsowo-kartonowe mogą być mocowane do elementów nośnych w dwojaki sposób:

- mocowanie poprzeczne krawędziami dłuższymi płyt do kierunku ułożenia elementów nośnych rusztu,
- mocowanie podłużne wzdłuż elementów nośnych rusztu płyt, ułożonych równoległe do nich dłuższymi krawędziami.

Płyty gipsowo-kartonowe mocuje się do profili stalowych blacho wkrętami.

Kierunek mocowania płyt gipsowo-kartonowych na sufitach

Grubość płyty [mm]	Kierunek mocowania	Dopuszczalna rozpiętość między elementami nośnymi [mm]
9,5	poprzeczny	420
	podłużny	320
12,5	poprzeczny	500
	podłużny	420
15,0	poprzeczny	550

6. Kontrola jakości .

Badania w czasie wykonywania robót

Częstotliwość oraz zakres badań płyt gipsowo-kartonowych powinna być zgodna z PN-B-79405 „Wymagania dla płyt gipsowo-kartonowych”.

W szczególności powinna być oceniana:

- równość powierzchni płyt,
- narożniki i krawędzie (czy nie ma uszkodzeń),
- wymiary płyt (zgodne z tolerancją),
- wilgotność i nasiąkliwość,
- obciążenie na zginanie niszczące lub ugięcia płyt.

Warunki badań płyt gipsowo-kartonowych i innych materiałów powinny być wpisywane do dziennika budowy i akceptowane przez Inspektora nadzoru.

7. Obmiar robót

Jednostką obmiarową robót jest m². Ilość robót określa się na podstawie projektu z uwzględnieniem zmian zaaprobowanych przez Inspektora Nadzoru i sprawdzonych w naturze.

8. Odbiór robót

8.1 .Odbiór podłoża

Odbiór podłoża należy przeprowadzić bezpośrednio przed przystąpieniem do robót okładzinowych z płyt gipsowo-kartonowych. Jeżeli odbiór podłoża odbywa się po dłuższym czasie od jego wykonania, należy podłoże oczyścić i umyć wodą

8.2 Roboty uznaje się za zgodne z dokumentacją projektową, SST i wymaganiami Inspektora nadzoru, jeżeli wszystkie pomiary i badania (z uwzględnieniem dopuszczalnych tolerancji) wg pkt. 10.6 dały pozytywne wyniki

8.3. Wymagania przy odbiorze

Wymagania przy odbiorze określa norma PN-72/B-10122. „Roboty okładzinowe. Suche tynki. Wymagania i badania przy odbiorze”. Sprawdzeniu podlega:

- zgodność z dokumentacją techniczną,
- rodzaj zastosowanych materiałów,
- przygotowanie podłoża,
- prawidłowość zamontowania płyt i ich wykończenia na stykach, narożach i obrzeżach,
- wichrowatość powierzchni.

ad. e) Powierzchnie suchych tynków powinny stanowić płaszczyzny pionowe, poziome lub o kącie pochylenia przewidzianym w dokumentacji. Kąty dwusienne utworzone przez te płaszczyzny, powinny być kątami prostymi lub posiadać rozwarcie wynikające z wcześniejszych założeń zawartych w dokumentacji.

Krawędzie przycięcia płaszczyzn powinny być prostoliniowe. Sprawdzenie prawidłowości wykonania powierzchni i krawędzi suchych tynków należy przeprowadzać za pomocą oględzin zewnętrznych oraz przykładania (w dwu prostopadłych do siebie kierunkach) łąty kontrolnej o długości ok. 2 mb, w dowolnym miejscu powierzchni. Pomiar prześwitu pomiędzy łątą a powierzchnią suchego tynku powinien być wykonywany z dokładnością do 0,5 mm.

Dopuszczalne odchyłki powierzchni są podane w poniższej tabeli.

Odchylenie powierzchni suchego tynku od płaszczyzny i odchylenia krawędzi od linii prostej	Odchylenia powierzchni i krawędzi od kierunku		Odchylenie przecinających się płaszczyzn od kąta przewidzianego w dokumentacji
	pionowego	poziomego	
Nie większa niż 2 mm i w liczbie nie większej niż 2 na całej długości łąty kontrolnej o długości 2 mb	nie większe niż 1,5 mm na 1 mb i ogółem nie więcej niż 3 mm w pomieszczeniach do 3,5 mm wysokości oraz nie więcej niż 4 mm w pomieszczeniach powyżej 3,5 m wysokości	nie większe niż 2 mm na 1 mb i ogółem nie więcej niż 3 mm na całej powierzchni ograniczonej ścianami, belkami itp.	nie większej niż 2 mm

9. Podstawa płatności

Ogólne ustalenia dotyczące podstawy płatności podano w ST „Wymagania ogólne”.

10. Przepisy związane

PN-72/B-10122 Roboty okładzinowe. Suche tynki. Wymagania i badania przy odbiorze.

PN-B-79405 Wymagania dla płyt gipsowo-kartonowych.

PN-93/B-02862 Odporność ogniowa.

PN-EN 1008:2004 Woda zarobowa do betonu. Specyfikacja. Pobieranie próbek.

PN-79/B-06711 Kruszywa mineralne. Piaski do zapraw budowlanych.

Norma ISO (Seria 9000, 9001, 9002, 9003 i 9004) Normy dotyczące systemów zapewnienia jakości i zarządzania systemami zapewnienia jakości.

PROJEKTOWANIE I NADZÓR W BUDOWNICTWIE

mgr inż. Jarosław Mikołajczyk

59-216 Kunice, Pątnów Legnicki 10A

tel. kom. 502-296-226

SZCZEGÓŁOWA SPECYFIKACJA TECHNICZNA WYKONANIA I OBIORU ROBÓT BUDOWLANYCH

B.12. ROBOTY MALARSKIE (Kod CPV 45442100-8)

Obiekt: Miejskie Integracyjne Przedszkole nr 14
Adres: 58-500 Jelenia Góra, Ul. Junaków 2
/dz. nr 4/2 obręb Cieplice 8/
Zadanie: Remont pomieszczeń poddasza
Inwestor: Miasto Jelenia Góra
Pl. Ratuszowy 58, 58-500 Jelenia Góra

AUTOR:
mgr inż. Jarosław Mikołajczyk

Pątnów Legnicki, wrzesień 2013r.

1. CZĘŚĆ OGÓLNA

1.1. Nazwa nadana zamówieniu przez Zamawiającego

Obiekt: Miejskie Integracyjne Przedszkole nr 14
Adres: 58-500 Jelenia Góra, Ul. Junaków 2
/dz. nr 4/2 obręb Cieplice 8/
Zadanie: Remont pomieszczeń poddasza
Inwestor: Miasto Jelenia Góra
Pl. Ratuszowy 58, 58-500 Jelenia Góra

1.2. Przedmiot SST

Przedmiotem niniejszej szczegółowej specyfikacji technicznej (SST) są wymagania dotyczące wykonania i odbioru robót malarskich.

1.3. Zakres stosowania SST

Szczegółowa specyfikacja techniczna (SST), stosowana jest jako dokument przetargowy i kontraktowy przy zleceniu i realizacji robót wymienionych w pkt. 1.2.

Odstępstwa od wymagań podanych w niniejszej specyfikacji mogą mieć miejsce tylko w przypadkach prostych robót o niewielkim znaczeniu, dla których istnieje pewność, że podstawowe wymagania będą spełnione przy zastosowaniu metod wykonania, wynikających z doświadczenia oraz uznanych reguł i zasad sztuki budowlanej.

1.4. Przedmiot i zakres robót objętych SST

Roboty których dotyczy specyfikacja obejmują wszystkie czynności umożliwiające i mające w zakresie robót malarskich występujących w obiekcie przetargowym:

- Malowanie tynków wewnętrznych farbą lateksową o zwiększonej odporności na szorowanie

1.5. Określenia podstawowe, definicje

Określenia podane w niniejszej Specyfikacji są zgodne z odpowiednimi normami oraz określeniami podanymi w ST „Wymagania ogólne” Kod CPV 45000000-7, pkt 1.4.

Dodatkowo w Specyfikacji używane są następujące terminy:

Podłoże malarskie - surowa, zagruntowana lub wygładzona (np. szpachlówką) powierzchnia (np. muru, tynku, betonu, drewna, płyt drewnopodobnych, itp.), na której będzie wykonywana powłoka malarska.

Powłoka malarska - stwardniała warstwa farby, lakieru lub emalii nałożona i rozprowadzona na podłożu, decydująca o właściwościach użytkowych i walorach estetycznych pomalowanej powierzchni.

Farba - płynna lub półpłynna zawiesina bądź mieszanina bardzo rozdrobnionych ciał stałych (np. pigmentu - barwnika i różnych wypełniaczy) w roztworze spoiwa.

Lakier - niepigmentowany roztwór koloidalny (np. żywic, olejów, poliestrów), który tworzy powłokę transparentną po pokryciu nim powierzchni i wyschnięciu.

Emalia - lakier barwiony pigmentami, zastygający w szklistą powłokę.

Pigment - naturalna lub sztuczna substancja barwna bądź barwiąca, która nadaje kolor farbom lub emaliom.

Farba dyspersyjna - zawiesina pigmentów i wypełniaczy w dyspersji wodnej polimeru z dodatkiem środków pomocniczych.

Farba na rozpuszczalnikowych spoiwach żywicznych - zawiesina pigmentów i obciążników w spoiwie żywicznym, rozcieńczanym rozpuszczalnikami organicznymi (np. benzyną lakową terpentyną itp.).

Farba i emalie na spoiwach żywicznych rozcieńczalne wodą - zawiesina pigmentów i obciążników w spoiwie żywicznym, rozcieńczalne wodą.

Farba na spoiwach mineralnych - mieszanina spoiwa mineralnego (np. wapna, cementu, szkła wodnego itp.), pigmentów, wypełniaczy oraz środków pomocniczych i modyfikujących, przygotowana w postaci suchej, przeznaczonej do zarobienia wodą lub w postaci ciekłej,

gotowej do stosowania mieszanki.

Farba na spoiwach mineralno-organicznych - mieszanina spoiw mineralnych i organicznych (np. dyspersji wodnej żywic, kleju kazeinowego, kleju kostnego itp.), pigmentów, wypełniaczy oraz środków pomocniczych; produkowana w postaci suchych mieszanek lub past do zarobienia wodą.

1.6. Ogólne wymagania dotyczące robót

Wykonawca robót jest odpowiedzialny za jakość ich wykonania oraz za zgodność z dokumentacją projektową specyfikacjami technicznymi i poleceniami Inspektora nadzoru. Ogólne wymagania dotyczące wykonania i odbioru robót podano w ST „Wymagania ogólne” Kod CPV 45000000-7, pkt 1.5.

2. WYMAGANIA DOTYCZĄCE WŁAŚCIWOŚCI MATERIAŁÓW

2.1. Ogólne wymagania dotyczące sprzętu podano w ST „Wymagania ogólne” Kod CPV 45000000 - 7, pkt. 2

Materiały stosowane do wykonania robót malarskich powinny mieć:

- oznakowanie znakiem CE co oznacza, że dokonano oceny ich zgodności ze zharmonizowaną normą europejską wprowadzoną do zbioru Polskich Norm, z europejską aprobatą techniczną lub krajową specyfikacją techniczną państwa członkowskiego Unii Europejskiej lub Europejskiego Obszaru Gospodarczego, uznaną przez Komisję Europejską za zgodną z wymaganiami podstawowymi, albo
- deklarację zgodności z uznanymi regułami sztuki budowlanej wydaną przez producenta, jeżeli dotyczy ona wyrobu umieszczonego w wykazie wyrobów mających niewielkie znaczenie dla zdrowia i bezpieczeństwa określonym przez Komisję Europejską albo
- oznakowanie znakiem budowlanym, co oznacza że są to wyroby nie podlegające obowiązkowemu oznakowaniu CE, dla których dokonano oceny zgodności z Polską Normą lub aprobatą techniczną bądź uznano za „regionalny wyrób budowlany”,
- termin przydatności do użycia podany na opakowaniu.

2.3. Farby budowlane gotowe

2.3.1. Farby niezależnie od ich rodzaju powinny odpowiadać wymaganiom norm państwowych lub świadectw dopuszczenia do stosowania w budownictwie.

2.4. Środki gruntujące

2.4.1. Przy malowaniu farbami:

na chłonnych podłożach należy stosować gruntowanie.

2.5. Materiały pomocnicze

Materiały pomocnicze do wykonywania robót malarskich to:

- środki do odtłuszczenia, mycia i usuwania zanieczyszczeń podłoża,
- środki do likwidacji zacieków i wykwitów,
- kity i masy szpachlowe do naprawy podłoża.

Wszystkie ww. materiały muszą mieć własności techniczne określone przez producenta lub odpowiadające wymaganiom odpowiednich aprobat technicznych bądź PN.

3. WYMAGANIA DOTYCZĄCE SPRZĘTU, MASZYN I NARZĘDZI

3.1. Ogólne wymagania dotyczące sprzętu podano w ST „Wymagania ogólne” Kod CPV 45000000 - 7, pkt. 3

3.2. Sprzęt i narzędzia do wykonywania robót malarskich

Do wykonywania robót malarskich należy stosować:

- szczotki o sztywnym włosiu lub druciane do czyszczenia podłoża,
- szpachle i pace metalowe lub z tworzyw sztucznych,
- pędzle i wałki,
- mieszadła napędzane wiertarką elektryczną oraz pojemniki do przygotowania kompozycji składników farb,
- agregaty malarskie ze sprężarkami,
- drabiny i rusztowania.

4. WYMAGANIA DOTYCZĄCE TRANSPORTU

4.1. Ogólne wymagania dotyczące transportu podano w ST „Wymagania ogólne” Kod CPV 45000000-7, pkt 4

4.2. Transport materiałów

Farby pakowane należy transportować zgodnie z PN-85/0-79252 i przepisami obowiązującymi w transporcie kolejowym lub drogowym.

Transport materiałów do robót malarskich w opakowaniach nie wymaga specjalnych urządzeń i środków transportu. W czasie transportu należy zabezpieczyć przewożone materiały w sposób wykluczający uszkodzenie opakowań. W przypadku dużych ilości materiałów zalecane jest przewożenie ich na paletach i użycie do załadunku oraz rozładunku urządzeń mechanicznych.

Do transportu farb i innych materiałów w postaci suchych mieszanek, w opakowaniach papierowych zaleca się używać samochodów zamkniętych. Do przewozu farb w innych opakowaniach można wykorzystywać samochody pokryte plandekami lub zamknięte.

Materiały do robót malarskich należy składować na budowie w pomieszczeniach zamkniętych, zabezpieczonych przed opadami i minusowymi temperaturami.

Wyroby lakierowe należy pakować, składować i transportować zgodnie z wymaganiami normy PN-89/C-81400 „Wyroby lakierowe. Pakowanie, przechowywanie i transport”.

5. WYMAGANIA DOTYCZĄCE WYKONANIA ROBÓT

5.1. Ogólne zasady wykonania robót podano w ST „Wymagania ogólne” Kod CPV 45000000-7, pkt 5

5.2 Warunki przystąpienia do robót malarskich

Do wykonywania robót malarskich można przystąpić po całkowitym zakończeniu poprzedzających robót budowlanych oraz po przygotowaniu i kontroli podłoża pod malowanie i kontroli materiałów.

5.3. Wymagania dotyczące podłoża pod malowanie

5.3.1. Tynki zwykłe

- 1) Nowe niemalowane tynki powinny odpowiadać wymaganiom normy PN-70/B-10100. Wszelkie uszkodzenia tynków powinny być usunięte przez wypełnienie odpowiednią zaprawą i zatarte do równej powierzchni. Powierzchnia tynków powinna być pozbawiona zanieczyszczeń (np. kurzu, rdzy, tłuszczu, wykwitów solnych).
- 2) Tynki malowane uprzednio farbami powinny być oczyszczone ze starej farby i wszelkich wykwitów oraz odkurzone i umyte wodą. Po umyciu powierzchnia tynków nie powinna wykazywać śladów starej farby ani pyłu po starej powłoce malarskiej. Uszkodzenia tynków należy naprawić odpowiednią zaprawą.
- 3) Wilgotność powierzchni tynków (malowanych jak i niemalowanych) nie powinna przekraczać wartości podanych w tablicy 1.
- 4) Wystające lub widoczne nieusuwalne elementy metalowe powinny być zabezpieczone antykorozyjnie.

2.4.1. Drewno

Drewno przeznaczone do impregnacji powinno być zdrowe, czyste, nie pokryte farbą lub lakierem. Powierzchnie malowane należy oczyścić z farby. Jeżeli drewno uprzednio było impregnowane środkiem hydrofobizującym (utrudniającym wchłanianie wody), np. pokostem, wówczas impregnacja może być mało skuteczna. Przed impregnacją drewno powinno być doprowadzone do stanu powietrzno-suchego.

5.4. Warunki prowadzenia robót malarskich

5.4.1. Warunki ogólne prowadzenia robót malarskich

Roboty malarskie powinny być prowadzone:

- przy pogodzie bezwietrznej i bez opadów atmosferycznych (w przypadku robót malarskich zewnętrznych),
- w temperaturze nie niższej niż +5°C, z dodatkowym zastrzeżeniem, że w ciągu doby nie nastąpi spadek temperatury poniżej 0°C,
- w temperaturze nie wyższej niż 25°C, z dodatkowym zastrzeżeniem, by temperatura podłoża nie przewyższyła 20°C (np. w miejscach bardzo nasłonecznionych).

W przypadku wystąpienia opadów w trakcie prowadzenia robót malarskich powierzchnie świeżo pomalowane (nie wyschnięte) należy osłonić.

Roboty malarskie można rozpocząć, jeżeli wilgotność podłoża przewidzianych pod malowanie nie przekracza odpowiednich wartości podanych w pkt. 5.3.

Prace malarskie na elementach metalowych można prowadzić przy wilgotności względnej powietrza nie większej niż 80%.

Przy wykonywaniu prac malarskich w pomieszczeniach zamkniętych należy zapewnić odpowiednią wentylację.

Roboty malarskie farbami, emaliami lub lakierami rozpuszczalnikowymi należy prowadzić z daleka od otwartych źródeł ognia, narzędzi oraz silników powodujących iskrzenie i mogących być źródłem pożaru.

Elementy, które w czasie robót malarskich mogą ulec uszkodzeniu lub zanieczyszczeniu, należy zabezpieczyć i osłonić przez zabrudzeniem farbami.

Prace malarskie należy prowadzić zgodnie z instrukcją producenta farby, która powinna zawierać:

informacje o ewentualnym środku gruntującym i o przypadkach, kiedy należy go stosować,

sposób przygotowania farby do malowania,

sposób nakładania farby, w tym informacje o narzędziach (np. pędzle, wałki, agregaty malarskie),

· krotność nakładania farby oraz jej zużycie na 1 m²,

czas między nakładaniem kolejnych warstw,

zalecenia odnośnie mycia narzędzi,

zalecenia w zakresie bhp.

5.4.2. Wykonanie robót malarskich wewnętrznych

Wewnętrzne roboty malarskie można rozpocząć, kiedy podłoża spełniają wymagania podane w pkt. 5.3., a warunki prowadzenia robót wymagania określone w pkt. 5.4.1.

Prace malarskie należy prowadzić zgodnie z instrukcją producenta farb, zawierającą informacje wymienione w pkt. 5.4.1.

5.5. Wymagania dotyczące powłok malarskich

5.5.1. Wymagania w stosunku do powłok z farb dyspersyjnych

Powłoki z farb dyspersyjnych powinny być:

- a) niezmywalne przy stosowaniu środków myjących i dezynfekujących, odporne na tarcie na sucho i na szorowanie oraz na reemulgację,
- b) aksamitno-matowe lub posiadać nieznaczny połysk,
- c) jednolitej barwy, równomierne, bez smug, plam, zgodne ze wzorcem producenta i dokumentacją projektową
- d) bez uszkodzeń, prześwitów podłoża, śladów pędzla,
- e) bez złuszczeń, odstawania od podłoża oraz widocznych łączeń i poprawek,
- f) bez grudek pigmentów i wypełniaczy ulegających rozcieraniu.

Dopuszcza się chropowatość powłoki odpowiadającą rodzajowi faktury pokrywanego podłoża.

5.5.2. Wymagania w stosunku do powłok z farb na rozpuszczalnikowych spoiwach żywicznych oraz farb na spoiwach żywicznych rozcieńczalnych wodą

Powłoki te powinny być:

- a) odporne na zmywanie wodą ze środkiem myjącym, tarcie na sucho i na szorowanie,
- b) bez uszkodzeń, smug, plam, prześwitów i śladów pędzla,
- c) zgodne ze wzorcem producenta i dokumentacją projektową w zakresie barwy i połysku.

Dopuszcza się chropowatość powłoki odpowiadającą rodzajowi faktury pokrywanego podłoża.

Przy jednowarstwowej powłoce malarskiej dopuszczalne są nieznaczne miejscowe prześwitry podłoża.

Nie dopuszcza się w tego rodzaju powłokach:

- a) spękań,
- b) łuszczenia się powłok,
- c) odstawania powłok od podłoża.

5.6. Wykonanie impregnacji

Roztwór nanosi się na powierzchnię drewna za pomocą pędzla, wałka lub dyszy rozpyłowej. Zabieg należy powtarzać kilkakrotnie, aż do naniesienia wymaganej ilości preparatu. Między kolejnymi nanoszeniami należy zachować kilkugodzinne przerwy, aby nastąpiło dobre chłonięcie impregnatu.

5.7. Gruntowanie.

5.7.1. Przy malowaniu farbami emulsyjnymi do gruntowania stosować farbę emulsyjną tego samego rodzaju z jakiej ma być wykonana powłoka lecz rozcieńczoną wodą w stosunku 1:3-5.

6. KONTROLA JAKOŚCI ROBÓT

6.1. Ogólne zasady kontroli jakości robót podano w ST „Wymagania ogólne” Kod CPV 45000000-7, pkt 6

6.2. Badania przed przystąpieniem do robót malarskich

Przed przystąpieniem do robót malarskich należy przeprowadzić badanie podłoża oraz materiałów, które będą wykorzystywane do wykonywania robót.

6.2.1. Badania podłoża pod malowanie

Badanie podłoża pod malowanie, w zależności od jego rodzaju, należy wykonywać w następujących terminach:

- dla podłoża betonowego nie wcześniej niż po 4 tygodniach od daty jego wykonania,
- dla pozostałych podłoży, po otrzymaniu protokołu z ich przyjęcia.

Badanie podłoża powinno być przeprowadzane po zamocowaniu i wbudowaniu wszystkich elementów przeznaczonych do malowania.

Kontrolą powinny być objęte w przypadku:

- tynków zwykłych i pocienionych - zgodność z projektem, równość i wygląd powierzchni z uwzględnieniem wymagań normy PN-70/B-10100, czystość powierzchni, wykonanie napraw i uzupełnień, zabezpieczenie elementów metalowych, wilgotność tynku,

Dokładność wykonania murów należy badać metodami opisanymi w normie PN-68/B-10020.

Równość powierzchni tynków należy sprawdzać metodami podanymi w normie PN-70/B-10100.

Wygląd powierzchni podłoża należy oceniać wizualnie, z odległości około 1 m, w rozproszonym świetle dziennym lub sztucznym.

Zapylenie powierzchni (z wyjątkiem powierzchni metalowych) należy oceniać przez przetarcie powierzchni suchą czystą ręką. W przypadku powierzchni metalowych do przetarcia należy używać czystej szmatki.

Wilgotność podłoża należy oceniać przy użyciu odpowiednich przyrządów. W przypadku wątpliwości należy pobrać próbkę podłoża i określić wilgotność metodą suszarkowo-wagową

Wyniki badań powinny być porównane z wymaganiami podanymi w pkt. 5.3., odnotowane w formie protokołu kontroli, wpisane do dziennika budowy i akceptowane przez inspektora nadzoru.

6.6.2. Badania materiałów

Farby i środki gruntujące użyte do malowania powinny odpowiadać normom wymienionym w pkt. 2.2.2.-2.2.4.

Bezpośrednio przed użyciem należy sprawdzić:

- czy dostawca dostarczył dokumenty świadczące o dopuszczeniu do obrotu i powszechnego lub jednostkowego zastosowania wyrobów używanych w robotach malarskich,
- terminy przydatności do użycia podane na opakowaniach,
- wygląd zewnętrzny farby w każdym opakowaniu.

Ocenę wyglądu zewnętrznego należy przeprowadzać wizualnie. Farba powinna stanowić jednorodną w kolorze i konsystencji mieszaninę.

Niedopuszczalne jest stosowanie farb, w których widać:

- a) w przypadku farb ciekłych:
 - skoagulowane spoiwo,
 - nieroztarte pigmenty,
 - grudki wypełniaczy (z wyjątkiem niektórych farb strukturalnych),
 - kożuch,
 - ślady pleśni,

- trwały, nie dający się wymieszać osad,
- nadmierne, utrzymujące się spienienie,
- obce wtrącenia,
- zapach gnilny,

b) w przypadku farb w postaci suchych mieszanek:

- ślady pleśni,
- zbrylenie,
- obce wtrącenia,
- zapach gnilny.

6.7. Badania w czasie robót

Badania w czasie robót polegają na sprawdzaniu zgodności wykonywanych robót malarskich z dokumentacją projektową ST i instrukcjami producentów farb. Badania te w szczególności powinny dotyczyć sprawdzenia technologii wykonywanych robót w zakresie gruntowania podłoży i nakładania powłok malarskich.

6.8. Badania w czasie odbioru robót

Badania w czasie odbioru robót przeprowadza się celem oceny czy spełnione zostały wszystkie wymagania dotyczące wykonanych robót malarskich, w szczególności w zakresie:

- zgodności z dokumentacją projektową ST i wprowadzonymi zmianami, które naniesiono w dokumentacji powykonawczej,
- jakości zastosowanych materiałów i wyrobów,
- prawidłowości przygotowania podłoży,
- jakości powłok malarskich.

Przy badaniach w czasie odbioru robót pomocne mogą być wyniki badań dokonanych przed przystąpieniem do robót i w trakcie ich wykonywania.

Badania powłok przy ich odbiorze należy przeprowadzać nie wcześniej niż po 14 dniach od zakończenia ich wykonywania.

Badania techniczne należy przeprowadzać w temperaturze powietrza co najmniej +5°C i przy wilgotności względnej powietrza nie przekraczającej 65%.

Ocena jakości powłok malarskich obejmuje:

- sprawdzenie wyglądu zewnętrznego,
- sprawdzenie zgodności barwy i połysku,
- sprawdzenie odporności na wycieranie,
- sprawdzenie przyczepności powłoki,
- sprawdzenie odporności na zmywanie. Metoda przeprowadzania badań powłok malarskich w czasie odbioru robót:

- a) sprawdzenie wyglądu zewnętrznego - wizualnie, okiem nieuzbrojonym w świetle rozproszonym z odległości około 0,5 m,
- b) sprawdzenie zgodności barwy i połysku - przez porównanie w świetle rozproszonym barwy i połysku wyschniętej powłoki z wzorcem producenta,
- c) sprawdzenie odporności powłoki na wycieranie - przez lekkie, kilkukrotne pocieranie jej powierzchni wełnianą lub bawełnianą szmatką w kolorze kontrastowym do powłoki. Powłokę należy uznać za odporną na wycieranie, jeżeli na szmatce nie wystąpiły ślady farby,
- d) sprawdzenie przyczepności powłoki:

na podłożach mineralnych i mineralno-włóknistych - przez wykonanie skalpelem siatki nacięć prostopadłych o boku oczka 5 mm, po 10 oczek w każdą stronę a następnie przetarciu pędzlem naciętej powłoki; przyczepność powłoki należy uznać za dobrą jeżeli żaden z kwadracików nie wypadnie,

na podłożach drewnianych i metalowych - metodą opisaną w normie PN-EN ISO 2409:1999,

e) sprawdzenie odporności na zmywanie - przez pięciokrotne silne potarcie powłoki moką namydloną szczotką z twardej szczeciny, a następnie dokładne spłukanie jej wodą za pomocą miękkiego pędzla; powłokę należy uznać za odporną na zmywanie, jeżeli piana mydlana na szczotce nie ulegnie zabarwieniu oraz jeżeli po wyschnięciu cała badana powłoka będzie miała jednakową barwę i nie powstaną prześwity podłoża.

Wyniki badań powinny być porównane z wymaganiami podanymi w pkt. 5.5 i opisane w dzienniku budowy i protokole podpisanym przez przedstawicieli inwestora (zamawiającego) oraz wykonawcy.

7. WYMAGANIA DOTYCZĄCE PRZEDMIARU I OBMIARU ROBÓT

7.1. Ogólne zasady przedmiaru i obmiaru robót podano w ST „Wymagania ogólne” Kod CPV 45000000-7, pkt 7

7.2. Jednostki oraz zasady przedmiarowania i obmiarowania

Jednostką obmiarową robót jest m² powierzchni zamalowanej wraz z przygotowaniem

do malowania podłoża, przygotowaniem farb, ustawieniem i rozebraniem rusztowań lub drabin malarskich oraz uporządkowaniem stanowiska pracy. Ilość robót określa się na podstawie projektu z uwzględnieniem zmian zaaprobowanych przez Inżyniera i sprawdzonych w naturze.

8. SPOSÓB ODBIORU ROBÓT

8.1. Ogólne zasady odbioru robót podano w ST „Wymagania ogólne” Kod CPV 45000000-7, pkt 8

8.2. Odbiór robót zanikających i ulegających zakryciu

Przy robotach związanych z wykonywaniem powłok malarskich elementem ulegającym zakryciu są podłoża. Odbiór podłoży musi być dokonany przed rozpoczęciem robót malarskich.

W trakcie odbioru należy przeprowadzić badania wymienione w pkt. 6.2.1. niniejszej specyfikacji. Wyniki badań należy porównać z wymaganiami dotyczącymi podłoży pod malowanie, określonymi w pkt. 5.3.

Jeżeli wszystkie pomiary i badania dały wynik pozytywny można uznać podłoża za wykonane prawidłowo, tj. zgodnie z dokumentacją projektową oraz SST i zezwolić na

przystąpienie do robót malarskich.

Jeżeli chociaż jeden wynik badania jest negatywny podłoża nie powinno być odebrane. W takim przypadku należy ustalić zakres prac i rodzaje materiałów koniecznych do usunięcia nieprawidłowości podłoża. Po wykonaniu ustalonego zakresu prac należy ponownie przeprowadzić badanie podłoży.

Wszystkie ustalenia związane z dokonaniem odbioru robót ulegających zakryciu (podłoży) oraz materiałów należy zapisać w dzienniku budowy lub protokole podpisanym przez przedstawicieli inwestora (inspektor nadzoru) i wykonawcy (kierownik budowy).

8.3. Odbiór częściowy

Odbiór częściowy polega na ocenie ilości i jakości wykonanej części robót. Odbioru częściowego robót dokonuje się dla zakresu określonego w dokumentach umownych, według zasad jak przy odbiorze ostatecznym robót.

Celem odbioru częściowego jest wczesne wykrycie ewentualnych usterek w realizowanych robotach i ich usunięcie przed odbiorem końcowym.

Odbiór częściowy robót jest dokonywany przez inspektora nadzoru w obecności kierownika budowy.

Protokół odbioru częściowego jest podstawą do dokonania częściowego rozliczenia robót, jeżeli umowa taką formę przewiduje.

8.4. Odbiór ostateczny (końcowy)

Odbiór końcowy stanowi ostateczną ocenę rzeczywistego wykonania robót w odniesieniu do ich zakresu (ilości), jakości i zgodności z dokumentacją projektową.

Odbiór ostateczny przeprowadza komisja powołana przez zamawiającego, na podstawie przedłożonych dokumentów, wyników badań oraz dokonanej oceny wizualnej.

Zasady i terminy powoływania komisji oraz czas jej działania powinna określać umowa.

Wykonawca robót obowiązany jest przedłożyć komisji następujące dokumenty:

- dokumentację projektową z naniesionymi zmianami dokonanymi w toku wykonywania robót,

- szczegółowe specyfikacje techniczne ze zmianami wprowadzonymi w trakcie wykonywania robót,
- dziennik budowy i książki obmiarów z zapisami dokonywanymi w toku prowadzonych robót,
- dokumenty świadczące o dopuszczeniu do obrotu i powszechnego zastosowania użytych materiałów i wyrobów budowlanych,
- protokoły odbioru podłoży,
- protokoły odbiorów częściowych,
- instrukcje producentów dotyczące zastosowanych materiałów,
- wyniki badań laboratoryjnych i ekspertyz.

W toku odbioru komisja obowiązana jest zapoznać się przedłożonymi dokumentami, przeprowadzić badania zgodnie z wytycznymi podanymi w pkt. 6.4 niniejszej SST, porównać je z wymaganiami podanymi w pkt. 5.5 oraz dokonać oceny wizualnej.

Roboty malarskie powinny być odebrane, jeżeli wszystkie wyniki badań są pozytywne, a dostarczone przez wykonawcę dokumenty są kompletne i prawidłowe pod względem merytorycznym.

Jeżeli chociażby jeden wynik badań był negatywny powłoka malarska nie powinna być przyjęta. W takim przypadku należy przyjąć jedno z następujących rozwiązań:

- jeżeli to możliwe należy ustalić zakres prac korygujących, usunąć niezgodności powłoki z wymaganiami określonymi w pkt. 5.5 i przedstawić ją ponownie do odbioru,
- jeżeli odchylenia od wymagań nie zagrażają bezpieczeństwu użytkownika i trwałości powłoki malarskiej zamawiający może wyrazić zgodę na dokonanie odbioru końcowego z jednoczesnym obniżeniem wartości wynagrodzenia w stosunku do ustaleń umownych,
- w przypadku, gdy nie są możliwe podane wyżej rozwiązania wykonawca zobowiązany jest do usunięcia wadliwie wykonanych robót malarskich, wykonać je ponownie i powtórnie zgłosić do odbioru.

W przypadku niekompletności dokumentów odbiór może być dokonany po ich uzupełnieniu.

Z czynności odbioru sporządza się protokół podpisany przez przedstawicieli zamawiającego i wykonawcy. Protokół powinien zawierać:

- ustalenia podjęte w trakcie prac komisji,
- ocenę wyników badań,
- wykaz wad i usterek ze wskazaniem sposobu ich usunięcia,
- stwierdzenie zgodności lub niezgodności wykonania robót malarskich z zamówieniem.

Protokół odbioru końcowego jest podstawą do dokonania rozliczenia końcowego pomiędzy zamawiającym a wykonawcą.

8.5. Odbiór po upływie okresu rękojmi i gwarancji

Celem odbioru po okresie rękojmi i gwarancji jest ocena stanu powłok malarskich po użytkowaniu w tym okresie oraz ocena wykonywanych w tym okresie ewentualnych robót poprawkowych, związanych z usuwaniem zgłoszonych wad.

Odbiór po upływie okresu rękojmi i gwarancji jest dokonywany na podstawie oceny wizualnej powłok malarskich, z uwzględnieniem zasad opisanych w pkt. 8.4. „Odbiór ostateczny (końcowy)”.

Pozytywny wynik odbioru pogwarancyjnego jest podstawą do zwrotu kaucji gwarancyjnej, negatywny do dokonania potrąceń wynikających z obniżonej jakości robót.

Przed upływem okresu gwarancyjnego zamawiający powinien zgłosić wykonawcy wszystkie zauważone wady w wykonanych robotach malarskich.

9. PODSTAWA ROZLICZENIA ROBÓT

Ogólne ustalenia dotyczące podstawy płatności podano w ST „Wymagania ogólne”.

10. DOKUMENTY ODNIESIENIA

10.1. Normy

PN-89/B-81400 Wyroby lakierowe. Pakowanie, przechowywanie i transport.

PN-EN ISO 2409:1999 Farby i lakiery. Metoda siatki naciąg.

PN-EN 13300:2002 Farby i lakiery. Wodne wyroby lakierowe i systemy powłokowe na wewnętrzne ściany i sufity. Klasyfikacja.

PN-C-81607:1998 . Emalie olejno-żywiczne, ftalowe, ftalowe modyfikowane i ftalowe kopolimeryzowane styrenowe.

PN-C-81800:1998 Lakiery olejno-żywiczne, ftalowe modyfikowane i ftalowe kopolimeryzowane styrenowe.

PN-C-81801:1997 Lakiery nitrocelulozowe.

PN-C-81802:2002 Lakiery wodorozcieńczalne stosowane wewnątrz.

PN-C-81901:2002 Farby olejne i alkidowe.

PN-C-81913:1998 Farby dyspersyjne do malowania elewacji budynków.

PN-C-81914:2002 Farby dyspersyjne stosowane wewnątrz.

PN-EN 1008:2004 Woda zarobowa do betonu. Specyfikacja pobierania próbek, badanie i ocena przydatności wody zarobowej do betonu, w tym wody odzyskanej z procesów produkcji betonu.

10.2. Inne dokumenty i instrukcje

- Warunki techniczne wykonania i odbioru robót budowlano-montażowych (tom I, część 4) Arkady, Warszawa 1990 r.
- Warunki techniczne wykonania i odbioru robót budowlanych ITB część B: Roboty wykończeniowe. Zeszyt 4: Powłoki malarskie zewnętrzne i wewnętrzne. Warszawa 2003 r.
 - Specyfikacja techniczna wykonania i odbioru robót budowlanych. Wymagania ogólne. Kod CPV 45000000-7. Wydanie II, OWEOB Promocja – 2005 r.

PROJEKTOWANIE I NADZÓR W BUDOWNICTWIE
mgr inż. Jarosław Mikołajczyk
59-216 Kunice, Pątnów Legnicki 10A
tel. kom. 502-296-226

SZCZEGÓŁOWA SPECYFIKACJA TECHNICZNA
WYKONANIA I OBIORU ROBÓT BUDOWLANYCH

B.13. STOLARKA
(Kod CPV 45421100-5)

Obiekt: Miejskie Integracyjne Przedszkole nr 14
Adres: 58-500 Jelenia Góra, Ul. Junaków 2
/dz. nr 4/2 obręb Cieplice 8/
Zadanie: Remont pomieszczeń poddasza
Inwestor: Miasto Jelenia Góra
Pl. Ratuszowy 58, 58-500 Jelenia Góra

AUTOR:
mgr inż. Jarosław Mikołajczyk

Pątnów Legnicki, wrzesień 2013r.

1. Wstęp

1.1. Przedmiot SST

Przedmiotem niniejszej szczegółowej specyfikacji technicznej są wymagania dotyczące wykonania i odbioru stolarki okiennej i drzwiowej.

1.2. Zakres stosowania SST

Szczegółowa specyfikacja techniczna jest stosowana jako dokument przetargowy i kontraktowy przy zleceniu i realizacji robót wymienionych w pkt. 1.1.

1.3. Zakres robót objętych SST

Roboty, których dotyczy specyfikacja, obejmują wszystkie czynności umożliwiające i mające na celu wykonanie montażu stolarki drzwiowej i okiennej

1.4. Określenia podstawowe

Określenia podane w niniejszej SST są zgodne z obowiązującymi odpowiednimi normami.

1.5. Ogólne wymagania dotyczące robót.

Wykonawca robót jest odpowiedzialny za jakość ich wykonania oraz za zgodność z dokumentacją projektową, SST i poleceniami Inspektora Nadzoru.

2. Materiały

2.1. Stolarka okienna

Okna PCV: U dla całego okna max 1,5 W/m²k. Okna z profili PCV pięciokomorowych, z uszczelkami typu AD i MD, profile z dodatkowym zbrojeniem wewnątrz profili, kolor profili biały, rozwieralno - uchylne z mikrowentylacją, klamka Standard - biała, tłumienie hałasu min.30 dB, wymagana infiltracja powietrza 0,5-1,0 m³/h. Szkło niskoemisyjne zespolone dwuszybowe z szybą Termofloat i 16 mm szczeliną wypełnioną argonem o współczynniku U = 1,1 W/m²k . Wszystkie okna wyposażać dodatkowo w nawiewnik higrosterowany.

2.2. Stolarka drzwiowa

Drzwi wewnętrzne przeznaczone do obiektów użyteczności. Rama skrzydła wykonana z klejonej drewna iglastego, wypełnienie z płyty wiórowej pełnej. Skrzydło z dodatkowym wzmocnieniem wewnętrznym ramiakiem. Rama wraz z wypełnieniem obłożona dwustronnie płytą HDF. Skrzydło wykonane w wersji przylgowej. Skrzydło pokryte okleiną HPL o grubości 0,7 mm. Trzy wzmocnione zawiasy czopowe, zamek pod wkładkę patentową lub blokadę łazienkową. Ościeżnica metalowa kątowna, o szerokości profilu 100mm. Wykonana z blachy stalowej, dwustronnie ocynkowanej, o grubości 1,2 mm. Wyposażona w: trzy zawiasy czopowe, uszczelkę gumową obwodniową, sześć dybli montażowych. Drzwi do węzła sanitarnego wyposażone w panel dolny wentylacyjny. Drzwi o odporności ogniowej EI30 wyposażone w samozamykacze.

2.3. Parapety wewnętrzne.

Parapety wewnętrzne wykonać z PCV w kolorze białym.

2.4. Wentylacja i kominy.

Wentylacja wykonana z rur spiro Ø120. W pomieszczeniach węzła sanitarnego stosować wentylator łazienkowy wyposażony w czujnik ruchu. Kanały wentylacyjne obudowane płytami gipsowo – kartonowymi wodoodpornych na stelażu z profili stalowych „50” z pokryciem jednostronnym; ocieplenie obudów płytami z wełny mineralnej grub. 5 cm. Kanał wentylacyjny zakończony dachówką z kominkiem wentylacyjnym.

3. Sprzęt

Roboty można wykonać przy użyciu dowolnego typu sprzętu zaakceptowanego przez Inspektora nadzoru.

4. Transport

Każda partia wyrobów przewidziana do wysyłki powinna zawierać wszystkie elementy przewidziane normą lub projektem indywidualnym. Okucia nie zamontowane do wyrobu przechowywać i transportować w odrębnych opakowaniach.

Elementy do transportu należy zabezpieczyć przed uszkodzeniem przez odpowiednie opakowanie.

Zabezpieczone przed uszkodzeniem elementy przewozić w miarę możliwości przy użyciu palet lub jednostek kontenerowych.

Elementy mogą być przewożone dowolnymi środkami transportu zaakceptowanymi przez Inżyniera, oraz zabezpieczone przed uszkodzeniami, przesunięciem lub utratą stateczności.

Wszystkie wyroby należy przechowywać w magazynach zamkniętych, suchych i przewiewnych, zabezpieczonych przed opadami atmosferycznymi.

Podłogi w pomieszczeniu magazynowym powinny być utwardzone, poziome i równe.

Wyroby należy układać w jednej lub kilku warstwach w odległości nie mniejszej niż 1 m od czynnych urządzeń grzejnych i zabezpieczyć przed uszkodzeniem

5. Wykonanie robót

5.1. Przygotowanie ościeży.

Przed osadzeniem stolarki należy sprawdzić dokładność wykonania ościeża, do którego ma przylegać ościeżnica. W przypadku występujących wad w wykonaniu ościeża lub zabrudzenia powierzchni ościeża, ościeże należy naprawić i oczyścić.

Stolarkę okienną należy zamocować w punktach rozmieszczonych w ościeżu zgodnie z wymaganiami.

Skrzydła okienne i drzwiowe, ościeżnice powinny mieć usunięte wszystkie drobne wady powierzchniowe, np pęknięcia, wyrwy.

Wymienione ubytki należy wypełnić kitem syntetycznym (ftalowym).

5.2. Osadzanie i uszczelnianie stolarki

Osadzanie stolarki okiennej

W sprawdzone i przygotowane ościeże należy wstawić stolarkę na podkładkach lub listwach. Elementy kotwiące osadzić w ościeżach.

Ustawienie okna należy sprawdzić w pionie i w poziomie.

Dopuszczalne odchylenie od pionu powinno być mniejsze od 1 mm na 1 m wysokości okna, nie więcej niż 3 mm.

Różnice wymiarów po przekątnych nie powinny być większe od:

2 mm przy długości przekątnej do 1 m,

3 mm przy długości przekątnej do 2 m,

4 mm przy długości przekątnej powyżej 2 m.

Zamocowane okno należy uszczelnić pod względem termicznym przez wypełnienie szczeliny między ościeżem a ościeżnicą materiałem izolacyjnym dopuszczonym do stosowania do tego celu świadectwem ITB. Zabrania się używać do tego celu materiałów wydzielających związki chemiczne szkodliwe dla zdrowia ludzi.

Osadzone okno po zmontowaniu należy dokładnie zamknąć.

Osadzenie parapetów wykonywać po całkowitym osadzeniu i uszczelnieniu okien.

Osadzanie stolarki drzwiowej

Dokładność wykonania ościeży powinna odpowiadać wymogom dla robót murowych .

Ościeżnicę mocować za pomocą kotew lub haków osadzonych w ościeżu. Ościeżnice należy zabezpieczyć przed korozją biologiczną od strony muru.

Szczeliny między ościeżnicą a murem wypełnić materiałem izolacyjnym dopuszczonym do tego celu świadectwem ITB.

5.3. Powłoki malarskie

Powierzchnia powłok nie powinna mieć uszkodzeń.

Barwa powłoki powinna być jednolita, bez widocznych poprawek, śladów pędzla, rys i odprysków.

Wykonane powłoki nie powinny wydzielać nieprzyjemnego zapachu i zawierać substancji szkodliwych dla zdrowia.

6. Kontrola jakości

6.1. Zasady kontroli jakości powinny być zgodne z wymogami PN-88/B-10085 dla stolarki okiennej i drzwiowej, PN-72/B-10180 dla robót szklarskich.

6.2. Ocena jakości powinna obejmować:

- sprawdzenie zgodności wymiarów,
- sprawdzenie jakości materiałów z których została wykonana stolarka, sprawdzenie prawidłowości wykonania z uwzględnieniem szczegółów konstrukcyjnych,
- sprawdzenie działania skrzydeł i elementów ruchomych, okuć oraz ich funkcjonowania,
- sprawdzenie prawidłowości zmontowania i uszczelnienia. Roboty

podlegają odbiorowi.

7. Obmiar robót

Jednostką obmiarową robót jest:- m² wbudowanej stolarki w świetle ościeżnic.

8. Odbiór robót

Wszystkie roboty podlegają zasadom odbioru robót zanikających.

Odbiór obejmuje wszystkie materiały podane w punkcie 2, oraz czynności wyszczególnione w punkcie 5.

9. Podstawa płatności

Ogólne ustalenia dotyczące podstawy płatności podano w ST „Wymagania ogólne”.

10. Przepisy związane

PN-B-10085:2001	Stolarka budowlana. Okna i drzwi. Wymagania i badania.
PN-72/B-10180	Roboty szklarskie. Warunki i badania techniczne przy odbiorze.
PN-78/B-13050	Szkoło płaskie walcowane.
PN-75/B-94000	Okucia budowlane. Podziały.
PN-B-30150:97	Kit budowlany trwale plastyczny.
BN-67/6118-25	Pokosty sztuczne i syntetyczne.
BN-82/6118-32	Pokost lniany.
PN-C-81901:2002	Farby olejne do gruntowania ogólnego stosowania.
PN-C-81901:2002	Farby olejne i ftalowe nawierzchniowe ogólnego stosowania.
BN-71/6113-46	Farby chemoutwardzalne na stolarkę budowlaną.
PN-C-81607:1998	Emalie olejno-żywiczne, ftalowe modyfikowane i ftalowe kompolimeryzowane styrenowane.

Album typowej stolarki okiennej i drzwiowej dla budownictwa ogólnego B-2-1 (PR 5) 84.

Stolarka budowlana. Poradnik-informator. BISPROL 2000.

PROJEKTOWANIE I NADZÓR W BUDOWNICTWIE
mgr inż. Jarosław Mikołajczyk
59-216 Kunice, Pątnów Legnicki 10A
tel. kom. 502-296-226

SZCZEGÓŁOWA SPECYFIKACJA TECHNICZNA
WYKONANIA I OBIORU ROBÓT BUDOWLANYCH

E.01. ROBOTY ELEKTRYCZNE
(Kod CPV 45331210-1)

Obiekt: Miejskie Integracyjne Przedszkole nr 14
Adres: 58-500 Jelenia Góra, Ul. Junaków 2
/dz. nr 4/2 obręb Cieplice 8/
Zadanie: Remont pomieszczeń poddasza
Inwestor: Miasto Jelenia Góra
Pl. Ratuszowy 58, 58-500 Jelenia Góra

AUTOR:
mgr inż. Jarosław Mikołajczyk

Pątnów Legnicki, wrzesień 2013r.

1. WSTĘP

1.1. PRZEDMIOT SPECYFIKACJI TECHNICZNEJ WYKONANIA I ODBIORU ROBÓT BUDOWLANYCH

Przedmiotem niniejszej Specyfikacji Technicznej Wykonania i Odbioru Robót Budowlanych są wymagania dotyczące zasilania w energię elektryczną, instalacje i urządzenia elektryczne w przedmiotowym budynku

2. ZAKRES STOSOWANIA SPECYFIKACJI TECHNICZNEJ WYKONANIA I ODBIORU ROBÓT BUDOWLANYCH

1.1. ZAKRES ROBÓT OBJĘTYCH SPECYFIKACJĄ TECHNICZNĄ WYKONANIA I ODBIORU ROBÓT BUDOWLANYCH

Ustalenia zawarte w niniejszej STWiORB dotyczą prowadzenia robót związanych z zasilaniem i instalacją elektryczną wewnętrzną

obejmującej wykonanie:

1. instalacji oświetleniowej ogólnej , oświetlenia awaryjnego
2. instalacji gniazd wtykowych,
3. tablicę bezpiecznikową

Szczegółowy zakres robót ujęty został w przedmiarach robót pn. „Instalacje elektryczne”.

1.2. OKREŚLENIA PODSTAWOWE

Określenia podane w niniejszej STWiORB są zgodne z obowiązującymi normami i Dokumentacją Projektową. Ogólne wymagania dotyczące Robót.

Wykonawca Robót jest odpowiedzialny za jakość wykonania oraz za zgodność z Dokumentacją Projektową, STWiORB oraz poleceniami Inspektora Nadzoru.

3. MATERIAŁY

Dobrane przez projektanta materiały konkretnych producentów Zamawiający traktuje jako określenie parametrów przedmiotu zamówienia za pomocą podania standardu dopuszczając do zastosowania (zaproponowania w ofercie) innych odpowiedników rynkowych z zastrzeżeniem jednak, że nie będą one gorsze jakościowo od wskazanych przez projektanta, gwarantując uzyskanie co najmniej tych samych parametrów technicznych oraz, że będą posiadać niezbędne (wymagane) atesty i dopuszczenia do stosowania. Wykonawca przedmiotu zamówienia wybrany w oparciu o tak sporządzoną ofertę odpowiadać będzie jednak za dobór tych materiałów lub technologii, a w zakresie jego obowiązków (na własny koszt) znajdować się będzie ewentualna korekta dokumentacji projektowej (z zachowaniem praw autorskich).

4. SPRZĘT

Wykonawca jest zobowiązany do używania takiego sprzętu, który nie spowoduje niekorzystnego wpływu na jakość wykonywanych robót zarówno w miejscu tych robót, jak też przy wykonywaniu robót pomocniczych oraz z czasie transportu, załadunku i wyładunku materiałów, sprzętu, dostaw inwestorskich itp.

Przy robotach ziemnych w pobliżu istniejących urządzeń i uzbrojenia podziemnego, prace te należy wykonywać ręcznie.

5. TRANSPORT

Towary określone w STWiORB mogą być przewożone dowolnymi środkami transportu, które nie wpłyną niekorzystnie na jakość i właściwości przewożonych materiałów.

Na środkach transportu przewożone materiały powinny być zabezpieczone przed ich przemieszczaniem i układane zgodnie z warunkami transportu wydanymi przez ich wytwórcę. Ponadto przy pracach transportowych należy przestrzegać przepisów obowiązujących aktualnie w publicznym transporcie drogowym i kolejowym.

6. WYKONANIE ROBÓT

6.1 OGÓLNE WARUNKI WYKONANIA ROBÓT

6.2. Wykonawca robót jest odpowiedzialny za jakość ich wykonania oraz za ich zgodność ze STWiORB , Dokumentacją Projektową i poleceniami Inspektora nadzoru robót .

6.3. ZASILANIE

Zasilanie remontowanych pomieszczeń wykonać z tablicy rozdzielczej zlokalizowanej w węźle sanitarnym (tablicę należy zmodernizować pod planowane zasilanie) kablem typu YKY 5x6 do rozdzielni R1. Kabel prowadzić pod natynkowo.

6.4. INSTALACJE WNEȦRZOWE

Rozdzielnica

Mosty szynowe rozdzielnic wykonać stosując typowe szyny łaczeniowe S2 16mm² (80A) do łaczenia aparatów modułowych lub linki LgY 16mm² z zaprasowywanymi końcówkami tulejkowymi HI. Łaczenia przewodów w rozdzielnicach wykonywać stosując złączki śrubowe jednorowe 35mm² z mostkami łaczeniowymi przystosowane do montażu na szynę TS-35.

Wszystkie zabezpieczenia i aparaty w wykonaniu modułowym przystosowane do montażu na szynę TS-35.

Rozdzielnice zabudować tak, aby ich środek znajdował się na wysokości 1,7m.

Rozdzielnica R1

Rozdzielnice zabudować w ścianie w komunikacji. Rozdzielnice należy zabudować jako podtynkową typu XL-160 2x14 na 28 moduły.

Z rozdzielnic zasilane będą :

- instalacja oświetlenia ogólnego i bezpieczeństwa,
- instalacja gniazd wtykowych jednofazowych,

Instalacje elektryczne

Instalacje oświetleniowe

Zgodnie z PN-EN 12464-1:2003 dobrano odpowiednie natężenie oświetlenia do poszczególnych pomieszczeń :

- sala zajęć – 300lx,
- strefy komunikacji i korytarze – 100lx
- toaleta – 100lx.

Typy opraw w poszczególnych pomieszczeniach obiektu zostały zamieszczone na rysunkach instalacji oświetleniowych.

Do obwodów oświetlenia zabudować łączniki instalacyjne 6(10)A podtynkowe jednobiegunowe, świecznikowe. W pomieszczeniach toalet zabudować łączniki podtynkowe bryzgoszczelne IP44. Łączniki montować na wysokości 1,4 m nad posadzką .

Przewody instalacji oświetleniowej prowadzić podtynkowo w ściankach z płyt gipsowo-kartonowych oraz nad sufitem. Nie stosować typowych puszek rozgałęźnych . Połączenia przewodów wykonywać w puszkach wyłącznikowych stosując głębokie puszki fi 60.

Oświetlenie bezpieczeństwa

Oświetlenie bezpieczeństwa będzie funkcjonowało w przypadku zaniku zasilania. Oświetlenie to ma na celu utrzymanie minimalnego poziomu natężenia oświetlenia w układach komunikacyjnych dla bezpiecznej ewakuacji ludzi znajdujących się w budynku.

Projektuje się instalację oświetlenia bezpieczeństwa w układach komunikacyjnych – korytarze, oprawy spełniające jednocześnie następujące role :

- przy zasilaniu – oświetlenie użytkowe ogólne,
- przy braku zasilania – oświetlenie bezpieczeństwa.

Dla oprawy zasilanej z oznaczonego punktu oświetleniowego zamontować moduł awaryjny który będzie zasilał tę oprawę. Punkty oświetleniowe z oprawą awaryjną w poszczególnych pomieszczeniach obiektu zostały zamieszczone na planie instalacji oświetleniowych na poszczególnych kondygnacjach.

Oprawy oznakować żółtymi paskami na kloszach.

Przewody instalacji oświetleniowej prowadzić podtynkowo w wykutych brzdach. Nie stosować typowych puszek rozgałęźnych . Połączenia przewodów wykonywać w oprawach lub w puszkach wyłącznikowych stosując głębokie puszki fi 60 .

Instalacja gniazd wtykowych

Gniazda wtyczkowe jednofazowych podtynkowe ze stykiem ochronnym 10(16)A IP20 w budynku montować na wysokości :

- 0,3m nad posadzką,
- 1,4m nad posadzką - węzły sanitarne,

Przewody instalacji gniazd wtyczkowych prowadzić podtynkowo w ściankach z płyt gipsowo-kartonowych oraz posadzkach (w rurze ochronnej). Połączenia przewodów w instalacji gniazd wykonać bezpuszkowo – od gniazda do gniazda.

Ochrona przeciwprzepięciowa

W celu ochrony instalacji elektrycznych w budynkach, odbiorników i urządzeń przed przepięciami mogącymi przenieść się z sieci elektroenergetycznej należy zabudować ograniczniki przepięć w rozdzielnicy głównej R1.

Ogranicznik typu SPB-12/280/4 Moeller spełnia wymogi ochrony przed przepięciami klasy B+C zapewniając 2-gi i 3-ci stopień ochrony przeciwprzepięciowej. Ogranicznik należy zabudować za głównym wyłącznikiem prądu GWP.

Do ograniczników podłączyć zworę uziemiającą i podpiąć linkę LY 16mm² do głównej szyny wyrównawczej (PE). Ogranicznik zapewnia napięciowy poziom ochrony poniżej 1,5kV. Piorunowy prąd wyładowczy 20/40kA. Dla poprawnej pracy ogranicznika przepięć rezystancja uziemienia nie powinna być wyższa niż 10Ω.

Ochrona przeciwporażeniowa

Ochrona przed dotykiem bezpośrednim (podstawowa)

W rozdzielniczy głównej R1 ochronę przed dotykiem bezpośrednim stanowi izolacja zastosowanych przewodów, obudowy, izolacja aparatów elektrycznych.

Ochrona przed dotykiem pośrednim (dodatkowa)

Ochronę przed dotykiem pośrednim kabla zasilającego i mostu szynowego w rozdzielniczy RG stanowi *samoczynne wyłączenie zasilania* realizowane przez :

- wkładki topikowe w złączach kablowych
- wyłączniki nadmiarowo-prądowe,
- wyłączniki różnicowoprądowe.

Połączenia wyrównawcze

Wykonanie instalacji połączeń wyrównawczych ma na celu zmniejszenie możliwości wystąpienia przypadku porażenia prądem elektrycznym poprzez ograniczenie różnicy potencjałów między częściami przewodzącymi chronionych urządzeń i częściami przewodzącymi obcymi.

Połączenia wyrównawcze główne

W pomieszczeniu komunikacji lub w pobliżu, w miejscu najbardziej dogodnym, zabudować główną szynę wyrównawczą GSZW w formie gotowego urządzenia spełniającego tę funkcję. Do GSZW doprowadzić następujące przewody :

- z uziomu otokowego budynku–linkę LgY 25,
- do szyny PE rozdzielni głównej – LY 16mm²,
- do instalacji wodociągowej, centralnego ogrzewania, gazowej – LgY 6mm².

Wszystkie przewody wyrównawcze, uziemiające i ochronne mają być koloru żółto-zielonego.

Przed oddaniem instalacji do eksploatacji należy wykonać pomiar rezystancji uziemienia. Powinien być spełniony warunek $R_u < 10\Omega$.

Instalacje elektryczne – uwagi ogólne

- Wszystkie przejścia przewodów pomiędzy poszczególnymi pomieszczeniami wykonać w rurach osłonowych SV 32 i uszczelnić.
- Pod gniazda i łączniki osadzać puszki PK-60 głębokie. Połączenia przewodów w instalacjach oświetleniowych i gniazdowych wykonywać w puszkach łączników i gniazd wtykowych dokonując łączy w tychże puszkach za pomocą szybkozłączy.
- W WC do obwodów oświetlenia podłączyć wentylatory wyciągowe załączane wraz z oświetleniem.

6.4. OBLICZENIA

Wszystkie urządzenia zabezpieczające, aparaty, przewody i kable w obiekcie zostały dobrane tak, aby ograniczyć skutki zakłóceń w instalacjach elektrycznych obiektu (przetężenia, spadki napięć, przepięcia), jak również została zachowana skuteczna ochrona przeciwporażeniowa.

Typy i przekroje przewodów oraz typy i wartości zabezpieczeń zostały zamieszczone na schematach ideowych rozdzielnic.

6.5. UWAGI KOŃCOWE

- Przed podaniem napięcia należy wykonać pomiary rezystancji izolacji wszystkich obwodów i WLZ-tów.
- Przed oddaniem instalacji do eksploatacji należy wykonać komplet pomiarów skuteczności samoczynnego wyłączenia zasilania (wyłączniki nadmiarowo-prądowe i różnicowoprądowe), rezystancji i ciągłości przewodów ochronnych i wyrównawczych, rezystancji uziemień. Pomiary i protokoły winny być wykonane przez osobę z odpowiednimi uprawnieniami.
- Przed oddaniem instalacji do eksploatacji należy wykonać próby funkcjonalne działania wszystkich instalacji, urządzeń, aparatów, zabezpieczeń.

6. KONTROLA JAKOŚCI ROBÓT

OGÓLNE ZASADY KONTROLI JAKOŚCI ROBÓT

Ogólne zasady kontroli jakości robót podano w STWiOR-00.

Celem kontroli jest stwierdzenie osiągnięcia założonej jakości robót przy wykonywaniu: WLZ-u , instalacji elektrycznej , odgromowej

ZAKRES KONTROLI BADAŃ W TRAKCIE ROBÓT I PRZY ODBIORZE

Aparaty i osprzęt elektryczny, przewody elektroenergetyczne muszą posiadać atest fabryczny lub świadectwo jakości wydane przez producenta.

Kontrola i badania:

Instalacje, urządzenia i szafki rozdzielcze sprawdzić po zamontowaniu w zakresie lokalizacji, kompletności wyposażenia oraz stanu powłok ochronnych;

Badania i pomiary elektryczne skuteczności zastosowanej ochrony przeciwporażeniowej dodatkowej oraz oporności izolacji i uziemienia ochronnego .

7. OBMIAR ROBÓT

Jednostką obmiaru jest metr układanych kabli i sztuka montowanych szafek, złączy, opraw oświetleniowych i osprzętu .

8. ODBIÓR ROBÓT

OSTATECZNY ODBIÓR ROBÓT

Odbiorowi ostatecznego należy dokonać w oparciu o dostarczone przez

Wykonawcę dokumenty:

- projektową dokumentację powykonawczą;
- geodezyjną dokumentację powykonawczą (jeśli wymagana);
- protokoły z dokonanych pomiarów wymaganych stosownymi przepisami i wymogami technicznymi;
- odbiór robót (protokół ostatecznego odbioru) przez właściwe Przedsiębiorstwo Sieciowe (jeśli wymagany).

Przed oddaniem instalacji do eksploatacji wykonać pomiary odbiorcze rezystancji izolacji, uziemień oraz skuteczności ochrony dodatkowej przed porażeniem prądem elektrycznym

9. PODSTAWA PŁATNOŚCI

Ogólne ustalenia dotyczące podstawy płatności podano w ST „Wymagania ogólne”.

10. PRZEPISY ZWIĄZANE

- PN-E-5009. „Instalacje elektryczne w obiektach budowlanych”.
- PN-84/E-02033 „Oświetlenie wnętrz światłem elektrycznym”.
- „Warunki techniczne wykonania i odbioru robót budowlano-montażowych. Część V Instalacje elektryczne” Wyd. MBiPMB Zjednoczenie „Elektromontaż” COBR „Elektromontaż” ,Warszawa 1981.
- Wieloarkuszowa norma PN-IEC 60364 „Instalacje elektryczne w obiektach budowlanych”.
- Rozporządzeniem Ministra Infrastruktury z dnia 12 kwietnia 2002 r w sprawie warunków technicznych , jakim powinny odpowiadać budynki i ich usytuowanie (Dziennik Ustaw nr 75 poz. 690)
- „Album przyłączy napowietrznych niskiego napięcia z przewodami izolowanymi Al. 25-125 mm²” Tom I PPU ELPROJEKT Poznań.
- Norma N SEP-E-004 . „Elektroenergetyczne i sygnalizacyjne linie kablowe”
- Norma PN-IEC 60364-4-41 ochrona przeciwporażeniowa.
- Norma PN-IEC 60364-5-54 uziemienia i przewody ochronne.
- Norma PN-IEC 60364-4-41 sprawdzenie odbiorcze.
- Norma N SEP-E001 „Sieci elektroenergetyczne nn .Ochrona przeciwporażeniowa”.

PROJEKTOWANIE I NADZÓR W BUDOWNICTWIE
mgr inż. Jarosław Mikołajczyk
59-216 Kunice, Pątnów Legnicki 10A
tel. kom. 502-296-226

SZCZEGÓŁOWA SPECYFIKACJA TECHNICZNA
WYKONANIA I OBIORU ROBÓT BUDOWLANYCH
S.01. INSTALACJA CENTRALNEGO OGRZEWANIA
(Kod CPV 45331100-7)

Obiekt: Miejskie Integracyjne Przedszkole nr 14
Adres: 58-500 Jelenia Góra, Ul. Junaków 2
/dz. nr 4/2 obręb Cieplice 8/
Zadanie: Remont pomieszczeń poddasza
Inwestor: Miasto Jelenia Góra
Pl. Ratuszowy 58, 58-500 Jelenia Góra

AUTOR:
mgr inż. Jarosław Mikołajczyk

Pątnów Legnicki, wrzesień 2013r.

1. CZĘŚĆ OGÓLNA

1.1. Przedmiot ST

Przedmiotem specyfikacji jest zbiór wymagań w zakresie sposobu wykonania remontu instalacji centralnego ogrzewania

1.2. Zakres stosowania ST

Specyfikacja Techniczna jest stosowana jako dokument przetargowy i kontraktowy przy zleceniu i realizacji Robót wymienionych w punkcie 1.1.

1.3. Zakres robót objętych ST

Ustalenia zawarte w niniejszej specyfikacji dotyczą prowadzenia robót wymienionych w punkcie 1.1

- montaż instalacji centralnego ogrzewania

Niniejszy opis należy rozpatrywać łącznie z częścią rysunkową (dokumentacja techniczna) przekazanych przez Inwestora.

Specyfikacja techniczna obejmuje podany wyżej zakres robót zasadniczych i pomocniczych.

1.4. Ogólne wymagania dotyczące robót

Ogólne wymagania dotyczące Robót podano w Ogólnej Specyfikacji Technicznej.

1.4.1. Wewnętrzna instalacja c.o.

- a) Przygotowanie trasy oraz otworów w ścianach ,
- b) Ułożenie podejść do grzejników z rur miedzianych
- c) Podłączenie odbiorników,
- d) Próby szczelności instalacji c.o.,
- e) Płukanie i regulacja instalacji,

1.5. Określenia podstawowe

Określenia podstawowe są zgodne z obowiązującymi Polskimi Normami oraz z Ogólną Specyfikacją Techniczną.

1.6. Ogólne wymagania dotyczące robót

Ogólne wymagania dotyczące Robót podano w Ogólnej Specyfikacji Technicznej.

Wykonawca jest odpowiedzialny za jakość wykonania Robót oraz za ich zgodność z Dokumentacją Projektową, Specyfikacją techniczną i poleceniami Inżyniera.

2. MATERIAŁY

Należy stosować wyroby producentów krajowych i zagranicznych posiadające aprobaty techniczne wydane przez odpowiednie instytuty badawcze. Wykonawca uzyska przed zastosowaniem wyrobu akceptację Inżyniera

2.1. Materiały stosowane przy wykonywaniu wewnętrznej instalacji c.o.

- Stosować rury z miedzi SF-Cu wg DIN 1786 ciągnionych, bez szwu, twardych (twardość F-37) lub rur posiadających atest polski TIN i znak twardości Z6. Grubość ścianki rur miedzianych w instalacjach nie może być mniejsza niż 1 mm. Rury i łączniki używane w instalacji wodociągowej powinny posiadać dopuszczenie do stosowania do wody pitnej. Niedopuszczalne jest wbudowywanie w instalacje rur pękniętych lub w inny sposób uszkodzonych oraz rur o zmniejszonym lub zniekształconym przekroju. Luty i topniki powinny pochodzić od tego samego producenta.
- Typowa armatura odcinająca i regulacyjna, armatura przyłączeniowa grzejników,
- Grzejniki stalowe płytowe,
- Głowice termostatyczne standardowe i z wyniesionym nastawnikiem,
- Elementy łączące: obejmy, zawiesia, kotwy mocujące

Również w przypadku zastosowania wariantowych rozwiązań materiałowych dopuszcza te zmiany na zasadzie równoważności technicznej, jakościowej i kosztowej po uzgodnieniu z projektantem oraz akceptacji Inwestora.

3. SPRZĘT

Ogólne wymagania dotyczące sprzętu podano w Ogólnej Specyfikacji Technicznej.

Ponadto:

- samochód dostawczy
- samochód skrzyniowy
- wiertarki, młoty kujące
- zgrzewarka do rur PP
- spawarki

4. TRANSPORT

Rury muszą być transportowane na samochodach o odpowiedniej długości.

Kształtki należy przewozić w odpowiednich pojemnikach.

Urządzenia należy przewozić zabezpieczone przed uszkodzeniem.

Podczas transportu, przeładunku i magazynowania rur, kształtek i urządzeń należy unikać ich zanieczyszczenia.

Środki transportu oraz sposób transportowania materiałów do wykonania Robót może być dowolny pod warunkiem zachowania zasady nie szkodenia ani pogarszania jakości transportowanych materiałów.

5. WYKONANIE ROBÓT

5.1. Ogólne wymagania dotyczące wykonania robót podano w Ogólnej Specyfikacji Technicznej.

5.2. Instalacja c.o.

- Wytyczenie tras przewodów na ścianach i posadzkach,
- Ustalenie miejsc wykonania podejść do grzejników,
- Założenie tulei ochronnych

Roboty montażowe

• Do wykonania instalacji centralnego ogrzewania mogą być stosowane wyroby producentów krajowych i zagranicznych.

• Wszystkie materiały użyte do wykonania instalacji muszą posiadać aktualne polskie aprobaty techniczne lub odpowiadać Polskim Normom. Wykonawca uzyska przed zastosowaniem wyrobu akceptację Inspektora Nadzoru. Odbiór techniczny materiałów powinien być dokonywany według wymagań i w sposób określony aktualnymi normami.

Przewody

• Instalacja centralnego ogrzewania wykonana będzie z rur np.:

Rur z miedzi SF-Cu wg DIN 1786 ciągnionych, bez szwu, twardych (twardość F-37) lub rur posiadających atest polski TIN i znak twardości Z6. Grubość ścianki rur miedzianych w instalacjach nie może być mniejsza niż 1 mm. Rury i łączniki używane w instalacji wodociągowej powinny posiadać dopuszczenie do stosowania do wody pitnej. Niedopuszczalne jest wbudowywanie w instalacje rur pękniętych lub w inny sposób uszkodzonych oraz rur o zmniejszonym lub zniekształconym przekroju. Luty i topniki powinny pochodzić od tego samego producenta.

- Typowa armatura odcinająca i regulacyjna, armatura przyłączeniowa grzejników,

Grzejniki

• Jako elementy grzejne instalacji należy zastosować grzejniki stalowe płytowe:

- C – podłączenie boczne, dostarczane z wbudowanym zaworem termostatycznym,

Armatura

• Przy grzejnikach : zawory termostatyczne kątowe, na gałęzkach powrotnych – zawory odcinające kątowe z możliwością spustu wody umożliwiające odłączenie grzejnika przy pracy pozostałej części instalacji- zawory

• Na podejściach do grzejników z wbudowanym zaworem termostatycznym zawory odcinające,

kątowe,

• Regulatory różnicy ciśnienia

• Zawory odcinające

• Zawory kulowe, odcinające, gwintowane dla $p_{nom}=0,6MPa$, $t_{max}=1000C$

• Zawory spustowe, kulowe, gwintowane, ze złączką do węża dla $p_{nom}=0,6MPa$, $t_{max}=1000C$

• Odpowietrzniki miejscowe z zaworem stopowym

Przewody instalacji c.o.dla poszczególnych pomieszczeń, prowadzić od strony zasilania do odbiorników, które usytuowano zgodnie z częścią rysunkową.

Przed grzejnikami zamontować armaturę przyłączeniową.

Zawieszenie i podłączenie grzejników.

Mocowanie rur specjalnymi uchwytami do podłoża, aby zabezpieczyć je przed wypływem w trakcie wykonywania prób i uzupełniania posadzek.

Próby ciśnieniowe i regulacja instalacji na zimno i na gorąco.

Wykonanie czyszczenia rurociągów stalowych oraz powłok antykorozyjnych poprzez malowanie.

Wykonanie izolacji termicznej rurociągów.

Zakrycie bruzd ściennych i posadzkowych.

6. KONTROLA JAKOŚCI ROBÓT

6.1. Ogólne zasady kontroli jakości robót

Ogólne zasady dotyczące kontroli jakości Robót podano w Ogólnej Specyfikacji Technicznej.

6.2. Kontrola jakości robót.

6.2.1. Instalacja c.o.

- Sprawdzenie szczelności instalacji
- Sprawdzenie zgodności wykonania instalacji z projektem budowlanym
- Sprawdzenie usunięcia wszystkich usterek
- Sprawdzenie izolacji termicznej przeciwwilgociowej
- Sprawdzenie prawidłowości montażu grzejników

7. OBMIAR ROBÓT

Obmiar należy wykonać w jednostkach i zgodnie z zasadami przyjętymi w kosztorysowaniu, zgodnie z załącznikiem Nr 1 do rozporządzenia [8] .

Jednostką obmiaru rur jest mb.

Jednostką obmiaru urządzeń, armatury czerpalnej i odcinającej jest szt.

8. ODBIÓR ROBÓT

Ogólne zasady odbioru robót podane są w Ogólnej Specyfikacji Technicznej. Odbiór robót może nastąpić tylko w przypadku pozytywnego wyniku przeprowadzonych prób i pomiarów, jak również wykonania prac zgodnie z Dokumentacją projektową i poleceniami Inżyniera, a także obowiązującymi normami i przepisami

8.1. Odbiór częściowy

Odbiorowi częściowemu należy poddać te elementy urządzeń instalacji, które zanikają w wyniku postępu robót oraz których sprawdzenie jest niemożliwe lub utrudnione w fazie odbioru końcowego. Odbiór częściowy polega na sprawdzeniu zgodności z Dokumentacją Projektową i ST, użycia właściwych materiałów, prawidłowości montażu, szczelności oraz zgodności z innymi wymaganiami określonymi w punkcie 6. Wyniki przeprowadzonych badań powinny być ujęte w formie protokołów i wpisane do Dziennika Budowy. Przy odbiorze częściowym powinny być dostarczone następujące dokumenty:

- Dokumentacja Projektowa powykonawcza z naniesionymi na niej zmianami i uzupełnieniami w trakcie wykonywania robót
- Dziennik Budowy
- Dokumenty dotyczące jakości wbudowanych materiałów
- Protokoły odbiorów

8.2. Odbiór techniczny końcowy

Przy odbiorze końcowym powinny być dostarczone następujące dokumenty:

- Dokumenty jak przy odbiorze częściowym
- Protokoły wszystkich odbiorów technicznych częściowych
- Protokoły przeprowadzonych badań szczelności wszystkich instalacji
- Świadectwa jakości wydane przez dostawców materiałów z wymaganiami oznaczenia wyrobów znakiem CE,

Przy odbiorze końcowym należy sprawdzić:

- Zgodność wykonania z Dokumentacją Projektową oraz ewentualnymi zapisami w Dzienniku Budowy dotyczącymi zmian i odstępstw od Dokumentacji Projektowej
- Protokoły z odbiorów częściowych i realizację postanowień dotyczących usunięcia usterek
- Aktualność Dokumentacji Projektowej, czy wprowadzono wszystkie zmiany i uzupełnienia
- Protokołów nastaw wstępnych zaworów termostatycznych.
- Protokoły badań szczelności wszystkich instalacji
- Protokoły badań wody,
- Dokumentację powykonawczą przebiegu instalacji podposadzkowych.

9. PODSTAWY PŁATNOŚCI

Ogólne ustalenia dotyczące podstawy płatności podano w ST „Wymagania ogólne”.

10. PRZEPISY ZWIĄZANE

10.1. Normy

Ustawa Prawo budowlane z dnia 7 lipca 1994 r (Dz.U. Nr 106/00 póź. 1126, Nr 109/00 poz. 1157, ?120/00 póź. 1268, ?5/01 póź. 42, Nr 100/01 poz.1085, Nr 110/01 póź. 1190, Nr 115/01 póź. 1229, Nr 129/01 póź. 1439, Nr 154/01 póź. 1800, Nr 74/02 póź. 676, Nr 80/03 póź. 718)

Rozporządzenie Ministra Infrastruktury z dnia 12 kwietnia 2002 r. w sprawie warunków technicznych jakim powinny odpowiadać budynki i ich usytuowanie (Dz.U. Nr 75/02 póź. 690, Nr 33/03 póź. 270)

Rozporządzenie Ministra Spraw Wewnętrznych i Administracji z dnia 16 sierpnia 1999 r. w sprawie warunków technicznych użytkowania budynków mieszkalnych (Dz.U. Nr 74/99 póź. 836)' Roboty budowlane jest to budowa, a także prace polegające na montażu, remoncie lub rozbiórce obiektu budowlanego to znaczy budynku lub budowli z instalacjami i urządzeniami.

[12] Warunki techniczne wykonania i odbioru instalacji ogrzewczych. Seria wydawnicza:

Wymagania techniczne COBRTI INSTAL. Zeszyt 6. Warszawa, wrzesień 2003 r.

PN-EN 215:2002 Termostatyczne zawory grzejnikowe. Wymagania i badania

PN-EN 442-1:1999 Grzejniki. Wymagania i warunki techniczne

PN-EN 442-2:1999 Grzejniki. Moc cieplna i metody badań

PN-EN 442-2:1999/A 1 :2002 Grzejniki. Moc cieplna i metody badań

PN-EN 442-3:2001 Grzejniki. Ocena zgodności

PN-EN 1254-3:2002(U) Miedź i stopy miedzi. Łączniki instalacyjne. Część 3: Łączniki do rur z tworzyw sztucznych z końcówkami do zaciskania

PN-EN 1254-4:2002(U) Miedź i stopy miedzi. Łączniki instalacyjne. Część 4: Łączniki z końcówkami innymi niż do połączeń kapilarnych i zaciskowych

PN-EN 1254-5:2002(U) Miedź i stopy miedzi. Łączniki instalacyjne. Część 5: Łączniki do rur miedzianych z

krótkimi końcówkami do kapilarnego lutowania twardego
PN-EN ISO 6946:1999 Komponenty budowlane i elementy budynku. Opór cieplny i współczynnik przenikania ciepła. Metoda obliczania
PN-EN ISO 13370:2001 Ciepłne właściwości użytkowe budynków. Wymiana ciepła przez grunt. Metoda obliczania
PN-EN ISO 13789:2001 Właściwości cieplne budynków. Współczynnik strat ciepła przez przenikanie. Metoda obliczania
PN-EN ISO 14683:2000 Mostki cieplne w budynkach. Liniowy współczynnik przenikania ciepła. Metody uproszczone i wartości orientacyjne
PN-IS07-1:1995 Gwinty rurowe połączeń ze szczelnością uzyskiwaną na gwincie. Wymiary, tolerancje i oznaczenia
PN-IS0228-1:1995 Gwinty rurowe połączeń ze szczelnością nie uzyskiwaną na gwincie. Wymiary, tolerancje i oznaczenia
PN-90/B-01430 Ogrzewnictwo. Instalacje centralnego ogrzewania. Terminologia
PN-B-02025:2001 Obliczanie sezonowego zapotrzebowania na ciepło do ogrzewania budynków mieszkalnych i zamieszkania zbiorowego zamkniętego z naczyniami wzbiornymi przepływowymi. Wymagania
PN-B-02421:2000 Ogrzewnictwo i ciepłownictwo. Izolacja cieplna przewodów, armatury i urządzeń. Wymagania i badania przy odbiorze
PN-B-03406:1994 Ogrzewnictwo. Obliczanie zapotrzebowania na ciepło pomieszczeń o kubaturze do 600 m³
PN-83/B-03430 Wentylacja w budynkach mieszkalnych, zamieszkania zbiorowego i użyteczności publicznej. Wymagania - wraz ze zmianą PN-83/B-03430/Az3:2000
PN-C-04601:1985 Woda do celów energetycznych. Wymagania i badania jakości wody dla kotłów wodnych i zamkniętych obiegów ciepłowniczych
PN-C-04607:1993 Woda w instalacjach ogrzewania. Wymagania i badania jakości wody
PN-70/N-01270.01 Wytyczne znakowania rurociągów. Postanowienia ogólne
PN-70/N-01270.03 Wytyczne znakowania rurociągów. Kod barw rozpoznawczych dla przesyłanych czynników
PN-70/N-01270.14 Wytyczne znakowania rurociągów. Podstawowe wymagania
ZAT/97-01-010 Zalecenia do udzielania aprobat technicznych. Kształtki i elementy łączące w rurociągach z polipropylenu (PP) i jego kopolimerów. Centralny Ośrodek Badawczo - Rozwojowy Techniki Instalacyjnej INSTAL. Warszawa, 1997 r.
ZAT/99-02-013 Zalecenia do udzielania aprobat technicznych. Rury i kształtki z tworzyw termoplastycznych w instalacjach ciepłej wody użytkowej i centralnego ogrzewania. Zalecenia dotyczące zakresu stosowania, wymagań i badań. Centralny Ośrodek Badawczo - Rozwojowy Techniki Instalacyjnej INSTAL. Warszawa, wrzesień 1999 r.

PROJEKTOWANIE I NADZÓR W BUDOWNICTWIE
mgr inż. Jarosław Mikołajczyk
59-216 Kunice, Pątnów Legnicki 10A
tel. kom. 502-296-226

SZCZEGÓŁOWA SPECYFIKACJA TECHNICZNA
WYKONANIA I OBIORU ROBÓT BUDOWLANYCH
S.02. INSTALACJA WODOCIĄGOWO-KANALIZACYJNA,
(Kod CPV 45332000-3)

Obiekt: Miejskie Integracyjne Przedszkole nr 14
Adres: 58-500 Jelenia Góra, Ul. Junaków 2
/dz. nr 4/2 obręb Cieplice 8/
Zadanie: Remont pomieszczeń poddasza
Inwestor: Miasto Jelenia Góra
Pl. Ratuszowy 58, 58-500 Jelenia Góra

AUTOR:
mgr inż. Jarosław Mikołajczyk

Pątnów Legnicki, wrzesień 2013r.

1. Wstęp

1.1. Przedmiot ST

Przedmiotem specyfikacji jest zbiór wymagań w zakresie sposobu wykonania wewnętrznej instalacji wodociągowej i kanalizacyjnej

1.2. Zakres stosowania ST

Specyfikacja Techniczna jest stosowana jako dokument przetargowy i kontraktowy przy zleceniu i realizacji robót wymienionych w punkcie 1.1.

1.3. Zakres robót objętych ST

Ustalenia zawarte w niniejszej specyfikacji dotyczą prowadzenia robót wymienionych w punkcie 1.1

- montaż instalacji wod-kan
- montaż urządzeń sanitarnych

Niniejszy opis należy rozpatrywać łącznie z częścią rysunkową (dokumentacja techniczna) przekazanych przez Inwestora.

Specyfikacja techniczna obejmuje podany wyżej zakres robót zasadniczych i pomocniczych.

1.4. Ogólne wymagania dotyczące robót

Ogólne wymagania dotyczące Robót podano w Ogólnej Specyfikacji Technicznej.

1.4.1. Wewnętrzna instalacja wod-kan

- a) Przygotowanie trasy oraz otworów w posadzkach i ścianach ,
- b) Ułożenie przewodów miedzianych i rur kanalizacyjnych PVC
- c) Podłączenie odbiorników,
- d) Próby szczelności instalacji .
- e) Płukanie i regulacja instalacji,
- f) Wykonanie izolacji termicznej.

1.5. Określenia podstawowe

Określenia podstawowe są zgodne z obowiązującymi Polskimi Normami oraz z Ogólną Specyfikacją Techniczną.

1.6. Ogólne wymagania dotyczące robót

Ogólne wymagania dotyczące Robót podano w Ogólnej Specyfikacji Technicznej.

Wykonawca jest odpowiedzialny za jakość wykonania Robót oraz za ich zgodność z Dokumentacją Projektową, Specyfikacją techniczną i poleceniami Inżyniera.

2. MATERIAŁY

Należy stosować wyroby producentów krajowych i zagranicznych posiadające aprobaty techniczne wydane przez odpowiednie instytuty badawcze. Wykonawca uzyska przed zastosowaniem wyrobu akceptację Inwestora.

2.1. Materiały stosowane przy wykonywaniu wewnętrznej instalacji wod.-kan

- rury z miedzi SF-Cu wg DIN 1786 ciągnionych, bez szwu, twardych (twardość F-37) lub rur posiadających atest polski TIN i znak twardości Z6. Grubość ścianki rur miedzianych w instalacjach nie może być mniejsza niż 1 mm. Rury i łączniki używane w instalacji wodociągowej powinny posiadać dopuszczenie do stosowania do wody pitnej. Niedopuszczalne jest wbudowywanie w instalacje rur pękniętych lub w inny sposób uszkodzonych oraz rur o zmniejszonym lub zniekształconym przekroju. Luty i topniki powinny pochodzić od tego samego producenta.
- rury z PVC o połączeniach na uszczelkę gumową

Wymagania dotyczące przyborów i armatury.

- a) Baterie umywalkowe chromowane – mat/półmat – satynowe, spełniające wymogi intensywnego korzystania
- b) WC, miska ustępowa lejowa przeznaczona dla dzieci, wisząca, ceramiczna z powłoką uszlachetniającą ceramikę, która zapobiega powstawaniu osadu i ułatwiająca utrzymanie czystości, ze stelażem ze spłuczka, zawór spłukujący czasowy montowany w stelażach, przycisk do spłuczek chromowany półmatowy - satynowy, deska sedesowa biała z zawiasami chromowanymi matowymi - twarda antybakteryjna z tworzywa
- c) Umywalki - ceramiczne, owalne 60x50 cm z otworem na armaturę, wiszące z zestawem montażowym
 - i) Syfony wykonać z PVC.
 - j) Podłączenia do podejść wody zimnej i ciepłej do umywalk wykonać za pomocą połączeń na węzyki w oplocie stalowym.

k) System podtynkowy przeznaczony dla misek ustępowych dziecięcych

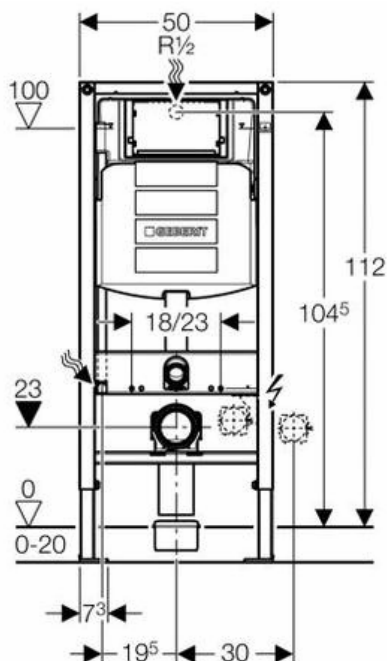

- Przyłącze wody na środku z tyłu
- Sfluczka podtynkowa uruchamiana z przodu
- Sflukiwanie dwudzielne z przyciskiem uruchamiającym
- Sflukiwanie jednoilościowe z przyciskiem uruchamiającym
- Funkcja "stop" z przyciskiem uruchamiającym
- Możliwość ustawienia ilości wody sflukującej
- Sfluczka podtynkowa do montażu i prac serwisowych bez użycia narzędzi
- Obudowa ochronna otworu serwisowego do montażu i skracania bez użycia narzędzi
- Obudowa ochronna zabezpiecza otwór serwisowy przez wilgocią i zabrudzeniem
- Popychacze z wytłumieniem dźwięków, szybkie ustawianie bez użycia narzędzi
- Uniwersalne przyłącze wody, odpowiednie do systemu do montażu i obsługi bez użycia narzędzi
- Wężyk łączący z zaworem kątowym do przykręcenia bez użycia narzędzi
- Mocowanie kolana odpływowego bez narzędzi, z wytłumieniem dźwięku, regulacją głębokości w 8 położeniach, zakres regulacji 45 mm
- Samohamujące nóżki, do wyrównywania elementu bez użycia narzędzi
- Ocynkowane nogi montażowe, z możliwością regulacji 0 - 20 cm i podziałką
- Możliwe zastosowanie do wiszącej miski WC o małej powierzchni przylegania z akcesoriami
- Rama z otworami 9 mm do zamocowania w drewnianej ścianie szkieletowej
- Sfluczka podtynkowa z izolacją przeciwwoszeniową
- Typ samonośny
- Rama o profilu C 4x4 cm
- Rama powlekana proszkowo, kolor niebieski
- Nogi montażowe mogą być wsunięte o 5 cm

m) Podgrzewaczach pojemnościowych o poj. 30l, wiszący o mocy 2 kW

n) podumywalkowych, ciśnieniowy podgrzewacze wody o pojemności 5litrów i mocy 2 kW

3. SPRZĘT

Ogólne wymagania dotyczące sprzętu podano w Ogólnej Specyfikacji Technicznej.

Ponadto:

- samochód dostawczy
- samochód skrzyniowy
- wiertarki, młoty kujące
- lutownica do rur miedzianych

4. TRANSPORT

Rury muszą być transportowane na samochodach o odpowiedniej długości.

Kształtki należy przewozić w odpowiednich pojemnikach.

Urządzenia należy przewozić zabezpieczone przed uszkodzeniem.

Podczas transportu, przeładunku i magazynowania rur, kształtek i urządzeń należy unikać ich zanieczyszczenia.

Środki transportu oraz sposób transportowania materiałów do wykonania Robót może być dowolny pod warunkiem zachowania zasady nie szkodenia ani pogarszania jakości transportowanych materiałów.

5. WYKONANIE ROBÓT

5.1. Ogólne wymagania dotyczące wykonania robót podano w Ogólnej Specyfikacji Technicznej.

5.2. Roboty przygotowawcze

- Wytyczenie tras przewodów na ścianach, stropach i posadzkach,
- Ustalenie miejsc wykonania podejść do przyborów,
- Wykucie bruzd ściennych i podłogowych
- Wykucie otworów w ścianach na trasie instalacji
- Założenie tulei ochronnych

5.3. Roboty montażowe

Przewody instalacji c.o.dla poszczególnych pomieszczeń, prowadzić od strony zasilania do odbiorników, które usytuowano zgodnie z częścią rysunkową. Przed przyborami zamontować armaturę przyłączeniową.

Zawieszenie i podłączenie przyborów.

Mocowanie rur specjalnymi uchwytami do podłoża, aby zabezpieczyć je przed wypływem w trakcie wykonywania prób i uzupełniania posadzek.

Próby ciśnieniowe i regulacja instalacji na zimno i na gorąco.

Wykonanie czyszczenia rurociągów stalowych oraz powłok antykorozyjnych poprzez malowanie.

Wykonanie izolacji termicznej rurociągów.

Zakrycie bruzd ściennych i posadzkowych.

6. KONTROLA JAKOŚCI ROBÓT

6.1. Ogólne zasady kontroli jakości robót

Ogólne zasady dotyczące kontroli jakości Robót podano w Ogólnej Specyfikacji Technicznej.

6.2. Kontrola jakości robót.

- Sprawdzenie szczelności instalacji
- Sprawdzenie zgodności wykonania instalacji z projektem budowlanym
- Sprawdzenie usunięcia wszystkich usterek
- Sprawdzenie izolacji termicznej przeciwwilgociowej

7. OBMIAR ROBÓT

Obmiar należy wykonać w jednostkach i zgodnie z zasadami przyjętymi w kosztorysowaniu, zgodnie z załącznikiem Nr 1 do rozporządzenia [8] .

Jednostką obmiaru rur jest mb.

Jednostką obmiaru urządzeń, armatury czerpalnej i odcinającej jest szt.

8. ODBIÓR ROBÓT

Ogólne zasady odbioru robót podane są w Ogólnej Specyfikacji Technicznej. Odbiór robót może nastąpić tylko w przypadku pozytywnego wyniku przeprowadzonych prób i pomiarów, jak również wykonania prac zgodnie z Dokumentacją projektową i poleceniami Inżyniera, a także obowiązującymi normami i przepisami

8.1. Odbiór częściowy

Odbiorowi częściowemu należy poddać te elementy urządzeń instalacji, które zanikają w wyniku postępu robot oraz których sprawdzenie jest niemożliwe lub utrudnione w fazie odbioru końcowego. Odbiór częściowy polega na sprawdzeniu zgodności z Dokumentacją Projektową i ST, użycia właściwych materiałów, prawidłowości montażu, szczelności oraz zgodności z innymi wymaganiami określonymi w punkcie 6. Wyniki przeprowadzonych badań powinny być ujęte w formie protokołów i wpisane do Dziennika Budowy. Przy odbiorze częściowym powinny być dostarczone następujące dokumenty:

- Dokumentacja Projektowa powykonawcza z naniesionymi na niej zmianami i uzupełnieniami w trakcie wykonywania robót
- Dziennik Budowy

- Dokumenty dotyczące jakości wbudowanych materiałów
- Protokoły odbiorów

8.2. Odbiór techniczny końcowy

Przy odbiorze końcowym powinny być dostarczone następujące dokumenty:

- Dokumenty jak przy odbiorze częściowym
 - Protokoły wszystkich odbiorów technicznych częściowych
 - Protokoły przeprowadzonych badań szczelności wszystkich instalacji
 - Świadectwa jakości wydane przez dostawców materiałów z wymaganiami oznaczenia wyrobów znakiem CE,
- Przy odbiorze końcowym należy sprawdzić:
- Zgodność wykonania z Dokumentacją Projektową oraz ewentualnymi zapisami w Dzienniku Budowy dotyczącymi zmian i odstępstw od Dokumentacji Projektowej
 - Protokoły z odbiorów częściowych i realizację postanowień dotyczących usunięcia usterek
 - Aktualność Dokumentacji Projektowej, czy wprowadzono wszystkie zmiany i uzupełnienia
 - Protokołów nastaw wstępnych zaworów termostatycznych.
- Protokoły badań szczelności wszystkich instalacji
 - Protokoły badań wody,
 - Dokumentację powykonawczą przebiegu instalacji podposadzkowych.

8.2.1 Odbiór instalacji wodnej.

Przy odbiorze końcowym instalacji wody należy przedłożyć protokoły odbiorów częściowych i prób szczelności, a także sprawdzić zgodność stanu istniejącego z dokumentacją techniczną oraz wymaganiami odpowiednich norm przedmiotowych.

W szczególności należy skontrolować :

użycie właściwych materiałów,
 prawidłowość wykonania połączeń,
 jakość zastosowanych materiałów uszczelniających,
 wielkość spadków przewodów,
 odległości przewodów względem siebie i od przegród budowlanych,
 prawidłowość wykonania podpór przewodów oraz odległości między podporami,
 prawidłowość ustawienia wydłużek i armatury,
 prawidłowość wykonania izolacji,
 zgodność wykonania instalacji z dokumentacją techniczną.

8.2.2 Odbiór instalacji kanalizacyjnej.

Odbiory międzyoperacyjne polegają na sprawdzeniu:

- przebiegu tras kanalizacyjnych,
- szczelności połączeń kanalizacyjnych,
- sposobów prowadzenia przewodów poziomych i pionowych,
- elementów kompensacji, lokalizacji przyborów sanitarnych.

Odbiorowi częściowemu należy poddać te elementy urządzeń instalacji, które zanikają w wyniku postępu robot. Przy odbiorze końcowym należy przedłożyć protokoły odbiorów częściowych, badań szczelności, a także sprawdzić zgodność stanu istniejącego z dokumentacją techniczną.

Ponadto należy skontrolować:

- użycie właściwych materiałów,
- odległości przewodów kanalizacji wewnętrznej od przewodów cieplnych,
- prawidłowość wykonania połączeń,
- prawidłowość wykonania mocowań punktów przesuwnych,
- wielkości spadków przewodów,
- prawidłowości zainstalowania przyborów sanitarnych.

Jednostki obmiarowe:

1 m³ - objętość wykutych bruzd, betonowych bruzd, wody
 1 m² - powierzchnia, ściany, posadzki
 1 m – długości rurociągów
 1 szt. – ilość urządzeń
 1 kpl – ilość kompletnych urządzeń
 1 próba – kompletna próba sprawdzająca działanie instalacji

9. PODSTAWY PŁATNOŚCI

Ogólne ustalenia dotyczące podstawy płatności podano w ST „Wymagania ogólne”.

10. PRZEPISY ZWIĄZANE

10.1. Normy

Ustawa Prawo budowlane z dnia 7 lipca 1994 r (Dz.U. Nr 106/00 póź. 1126, Nr 109/00 poz. 1157, ?120/00 póź. 1268, ?5/01 póź. 42, Nr 100/01 poz.1085, Nr 110/01 póź. 1190, Nr 115/01 póź. 1229, Nr 129/01 póź. 1439, Nr 154/01 póź. 1800, Nr 74/02 póź. 676, Nr 80/03 póź. 718)

Rozporządzenie Ministra Infrastruktury z dnia 12 kwietnia 2002 r. w sprawie warunków technicznych jakim powinny odpowiadać budynki i ich usytuowanie (Dz.U. Nr 75/02 póź. 690, Nr 33/03 póź. 270)

Rozporządzenie Ministra Spraw Wewnętrznych i Administracji z dnia 16 sierpnia 1999 r. w sprawie warunków technicznych użytkowania budynków mieszkalnych (Dz.U. Nr 74/99 póź. 836)' Roboty budowlane jest to budowa, a także prace polegające na montażu, remoncie lub rozbiórce obiektu budowlanego to znaczy budynku lub budowli z instalacjami i urządzeniami.

PN-70/N-01270.03 Wytyczne znakowania rurociągów. Kod barw rozpoznawczych dla przesyłanych czynników

PN-70/N-01270.14 Wytyczne znakowania rurociągów. Podstawowe wymagania

ZAT/97-01-010 Zalecenia do udzielania aprobat technicznych. Kształtki i elementy łączące w rurociągach z polipropylenu (PP) i jego kopolimerów. Centralny Ośrodek Badawczo - Rozwojowy Techniki Instalacyjnej INSTAL. Warszawa, 1997 r.

ZAT/99-02-013 Zalecenia do udzielania aprobat technicznych. Rury i kształtki z tworzyw termoplastycznych w instalacjach ciepłej wody użytkowej i centralnego ogrzewania. Zalecenia dotyczące zakresu stosowania, wymagań i badań. Centralny Ośrodek Badawczo - Rozwojowy Techniki Instalacyjnej INSTAL. Warszawa, wrzesień 1999 r.

PN-EN 1254-3:2002(U) Miedź i stopy miedzi. Łączniki instalacyjne. Część 3: Łączniki do rur z tworzyw sztucznych z końcówkami do zaciskania

PN-EN 1254-4:2002(U) Miedź i stopy miedzi. Łączniki instalacyjne. Część 4: Łączniki z końcówkami innymi niż do połączeń kapilarnych i zaciskowych

PN-EN 1254-5:2002(U) Miedź i stopy miedzi. Łączniki instalacyjne. Część 5: Łączniki do rur miedzianych z krótkimi końcówkami do kapilarnego lutowania twardego